

instal • konsorcjum



TWÓJ SPRAWDZONY PARTNER



# IV Giełda Towarowa

GRUPY instal • konsorcjum

Expo Łódź  
10-11.09.2026



Korzystaj z ofert niedostępnych  
w regularnej sprzedaży



Poznaj liderów branży techniki  
grzewczej, instalacyjnej,  
wentylacyjnej i sanitarnej oraz  
nowoczesnych rozwiązań OZE



Bezpłatny udział w giełdzie  
+ darmowy przejazd autokarem



Przyjedź! Czekają na Ciebie  
mnóstwo atrakcji i konkursów

## Konkurs jubileuszowy

WYGRAJ TOYOTĘ! x2



30 LAT  
instal • konsorcjum

Dowiedz się  
WIĘCEJ



[www.ik.pl](http://www.ik.pl)

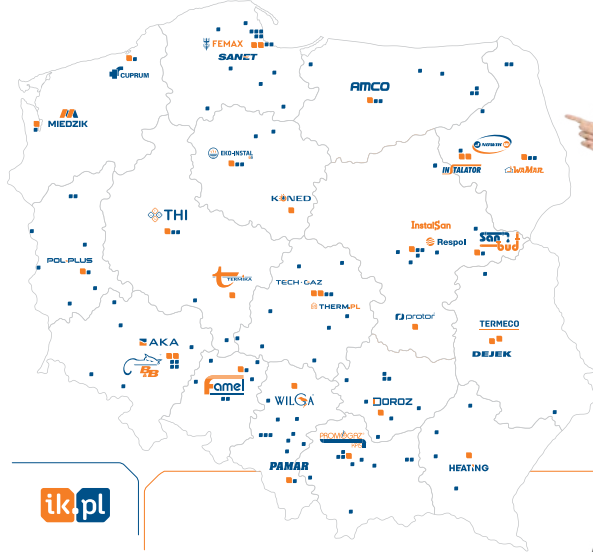

instal • konsorcjum

TWÓJ SPRAWDZONY PARTNER

CIEPŁO



WODA



ENERGIA



POWIETRZE



Instal-Konsorcjum należy do Grupy EDT – największej organizacji handlu hurtowego towarów instalacyjnych, grzewczych i sanitarnych na świecie.

**AKA S.K.A.**, Wrocław, ul. Jerzmanowska 15, tel. 605 960 730  
Oddziały: Dzierżoniów, ul. Brzegowa 25A, tel. 661 788 881 | Jelenia Góra, ul. Wincentego Pola 45, tel. 785 788 885 | Lubin, ul. Rzeźnicza 4, tel. 605 290 100 | Lublin, ul. Sudecka 1 | Nowa Sól, ul. Syntetyczna 20, tel. 693 922 225 | Wałbrzych, ul. Wysockiego 16E, tel. 693 977 771 | Zielona Góra, ul. Elektronowa 16, tel. 727 455 558 | Żagań, ul. Spółdzielcza 2, 601 557 675

**AMCO Sp. z o.o.**, Olsztyn, ul. Augustowska 7, tel. 89 534 2126  
Oddziały: Białystok, ul. Baranowicka 117, tel. 780 031 640 | Elk, ul. Suwalska 42, tel. 87 610 32 49 | Suwałki, ul. Sejneńska 18A, tel. 539 770 786

**B&B Bachmiński Sp.j.**, Wrocław, ul. Ołtaszyńska 112, tel. 71 792 77 75  
Oddziały: Głogów, ul. Morcinka 8, tel. 76 835 55 89 | Opole, ul. Wspólna 26, tel. 77 442 45 26 (27)

**CUPRUM Sp.k.**, Koszalin, ul. Żwirki i Wigury 13, tel. 94 346 24 46  
Oddziały: Świdwin, ul. Katowicka 1, tel. 730 007 894

**DEJEK Sp. z o.o.**, Motycz, Konopnica 87E, tel. 81 527 66 23

**DOROZ Sp. z o.o.**, Pińczów, ul. Złota 12A, tel. 503 186 693  
Oddziały: Busko-Zdrój, ul. Lakiernicza 2, tel. 666 465 222 | Jędrzejów, ul. Reymonta 18, tel. 666 503 222 | Kazimierza Wielka, ul. Kolejowa 27, tel. 881 005 300 | Kielce, ul. Wojska Polskiego 68, tel. 666 466 222 | Staszów, ul. Ogłędowska 2, tel. 881 303 300 | Włoszczowa, ul. Słowackiego 20, tel. 666 623 222

**EKO-INSTAL Chabowscy Sp. z o.o.**, Bydgoszcz, ul. Raczkowskiego 8, tel. 52 365 03 58  
Oddziały: Bydgoszcz, ul. Boczna 31, tel. 666 080 238 | Gdynia, ul. Hutnicza 53, tel. 880 345 701 | Gorzów Wlkp., ul. J. Różyckiego 3, tel. 538 052 327 | Grudziądz, ul. Włodka 16J, tel. 56 643 18 55 | Koszalin, ul. Gnieźnieńska 60, tel. 94 341 90 70 (71) | Osielsko, ul. Szosa Gdańska 1, tel. 52 320 62 57 | Piła, ul. Kossaka 119, tel. 503 023 820 | Poznań, ul. Obornicka 229, tel. 538 052 335 | Szczecin, ul. Santocka 44, tel. 666 055 398 | Warszawa, ul. Trakt Lubelski 166, tel. 22 613 48 20

**FAMEL Sp. z o.o.**, Kluczbork, ul. Byczyńska 120A, tel. 696 031 518  
Oddziały: Brzeg, ul. Składowa 4, tel. 77 444 02 01 | Kępno, ul. Wrocławska 9H, tel. 664 085 197 | Kluczbork, ul. Gazowa 2, tel. 604 173 059 | Kłodzko, ul. Objazdowa 5A, 531 041 068 | Lubliniec, ul. Oleska 36, tel. 604 235 306 | Namysłów, ul. 1-go Maja 19, tel. 602 621 502 | Olesno, ul. Kluczborska 9A, tel. 602 363 847 | Oleśnica, ul. Wrocławska 42, tel. 603 979 091 | Opole, ul. Głogowska 22, tel. 603 979 096 | Praszka, ul. Kościuski 171A, tel. 603 979 093 | Wieluń, ul. Ciepłownicza 23, tel. 608 495 279 | Wieruszów, ul. Dąbrowskiego 42/20A, tel. 604 095 406 | Wrocław, ul. Buforowa 125 (hala H10), tel. 532 791 962 | Wrocław, ul. Tęczowa 25, tel. 601 700 809

**FEMAX Sp. z o.o.**, Gdańsk, ul. Szczepińska 25, tel. 58 326 29 00  
Oddziały: Bydgoszcz, ul. Fordońska 75, tel. 52 381 39 50 | Chojnice, ul. Człuchowska 63B, tel. 52 396 69 20 | Elbląg, ul. Grażyńny 2, tel. 55 221 12 40 | Gdynia, ul. B. Krzywoustego 2A, tel. 58 325 47 60 | Kościerzyna, ul. Drogowców 2D, tel. 58 694 29 00 | Kwidzyn, ul. Polna 20A, tel. 698 666 827 | Łębork-Lubowidz, ul. Nad Stawem 21, tel. 59 861 50 00 | Olsztyn, ul. Lubelska 45, tel. 89 526 56 19 | Starogard Gdański, ul. Owidzka 20, tel. 58 530 13 50 | Świecie, ul. Wodna 1, tel. 52 331 51 60 | Tczew, ul. Armii Krajowej 84A, tel. 690 449 551 | Wejherowo, ul. Gdańska 15, tel. 58 677 56 54

**HEATING Sp. z o.o.**, Rzeszów, ul. Technologiczna 19, tel. 17 852 22 24  
Oddziały: Krosno, ul. Pużaka 37, tel. 13 436 85 85 | Mielec, ul. Przemysłowa 14, tel. 17 773 11 80 | Stalowa Wola, ul. Energetyków 14A, tel. 15 842 83 07 | Tarnów, ul. Mościckiego 227, tel. 14 626 87 88 | Tomaszów Lubelski, ul. Roinicza 8, tel. 84 664 15 00

**INSTALATOR Sp. z o.o.**, Łomża, ul. Zjazd 2, tel. 86 216 74 47  
Oddziały: Ostrołęka, ul. Boh. Westerplatte 8, tel. 29 760 67 37

**INSTALSAN Sp.j.**, Warszawa, ul. Łęgi 10C, tel. 22 665 21 88

**JW NOWIK Sp.j.**, Łomża, ul. Zjazd 2, tel. 86 216 56 47  
Oddziały: Elk, ul. Kościuski 24, tel. 87 621 51 09

**KONED Sp. z o.o.**, Włocławek, ul. Łęgska 3A, tel. 54 413 72 27  
Oddziały: Łęczycza, ul. Ozorkowskie Przedmieście 45, tel. 603 979 174

**MIEDZIK Sp. z o.o.**, Szczecin, ul. Szczawiowa 53E, tel. 91 482 65 66  
**PAMAR Sp.j.**, Bielsko-Biała, ul. Katowicka 139, tel. 33 810 05 88

**POL-PLUS Sp. z o.o.**, Zielona Góra, ul. Dekoracyjna 3L, tel. 68 453 55 55  
Oddziały: Gubin, ul. Śląska 52A, tel. 68 359 58 64 | Słubice, ul. Rzepińska 7, tel. 95 750 83 19 | Świebodzin, ul. Zachodnia 28, tel. 68 381 95 90

**PROMOGAZ-KPIS Sp. z o.o.**, Kraków, ul. Mierzeja Wiślana 7, tel. 12 653 03 45  
Oddziały: Andrychów, ul. Stefana Batorego 5, tel. 532 516 280 | Bochnia, ul. Poniatowskiego 33, tel. 14 611 10 60 | Niepołomice, ul. Bocheńska 28, tel. 12 281 19 37 | Nowy Targ, ul. Sądowa 6, tel. 18 264 97 72 | Sarnów, ul. Zielona 24, tel. 32 267 87 31 | Tarnowskie Góry, ul. Kopalniana 64, tel. 32 284 54 54 | Tarnów, ul. Giełdowa 17, tel. 14 626 33 80 | Tychy, ul. Dojazdowa 1A, tel. 668 143 851 | Wieliczka, ul. Bogucka 15, tel. 12 288 00 98

**PROTOR-MERKURY Sp. z o.o.**, Radom, ul. Tartaczna 3C, tel. 48 363 12 12  
Oddziały: Kielce, ul. Kongresowa 7, tel. 532 345 931 | Końskie, ul. Strażacka 7, tel. 532 396 680 | Skarżysko-Kamienna, ul. Konarskiego 68, tel. 538 620 524

**RESPOL Sp. z o.o.**, Warszawa, ul. Bukowiecka 73, tel. 22 519 99 00  
Oddziały: Białystok, ul. Gen. Wł. Andersa 38, tel. 453 057 393 | Bielsko-Biała, ul. Komorowicka 68A, tel. 33 814 10 94 | Czeladź, ul. Wiejska 44, tel. 32 265 95 34 | Gdańsk, ul. Jabłoniowa 64, tel. 786 994 642 | Gdynia, ul. Hutnicza 20A, tel. 514 711 365 | Gliwice, Poczтовая 76, tel. 32 234 12 03 | Jaworzno, ul. Katowicka 31C, tel. 32 751 34 04 | Józefów, ul. Nadwiślańska 99, tel. 22 270 26 90 | Konstancin-Jeziorna, ul. Piaseczyńska 56, tel. 22 717 54 53 | Kraków, ul. K. Makuszyńskiego 18, tel. 12 641 07 25 | Kraków, ul. Zawiła 56, tel. 12 655 21 56 | Łódź, ul. Lodowa 91, tel. 42 231 55 33 | Mysłenice, ul. Kazimierza Wielkiego 118A, 12 340 94 49 | Olsztyn, ul. Sprzętowa 4, tel. 453 027 978 | Ostrołęka, ul. 11 Listopada 121E, tel. 62 683 09 14 | Poznań, ul. Wiśniowa 20, Komorniki, tel. 61 628 07 40 | Reguły, al. Jerozolimskie 333, tel. 22 738 73 00 | Tychy, ul. Fabryczna 11 H, tel. 690 175 122 | Warszawa, ul. Burakowska 13, tel. 22 636 13 06 | Wrocław, ul. Krakowska 13, tel. 71 342 61 38

**SANBUD Sp.j.**, Siedlce, ul. ppłk. M. Drobika 13, tel. 25 644 92 74  
Oddziały: Łuków, ul. Krasieńskiego 1, tel. 25 798 95 38 | Mińsk Mazowiecki, ul. Warszawska 235, tel. 25 758 90 10 | Siedlce, ul. Brzeska 112A, tel. 25 644 38 58 | Sokołów Podlaski, ul. Kolejowa 2, tel. 25 781 38 16

**SANET Sp.j.**, Gdańsk, ul. Budowlanych 61B, tel. 58 623 41 05  
Oddział: Gdynia, ul. Opata Hackiego 12, tel. 58 770 20 08

**TECH-GAZ Sp. z o.o.**, Łódź, ul. Zarzewska 63/65, tel. 42 640 23 57  
Oddziały: Łowicz, ul. Bratkowiec 24, tel. 46 838 14 96 | Łódź, Hurtownia, ul. Kaliska 6, tel. 42 683 09 14 | Łódź, ul. Zagajnikowa 14, tel. 603 979 329 | Piotrków Trybunalski, ul. Sulejowska 74, tel. 44 646 45 84 | Sieradz, ul. POW 20, tel. 43 826 05 80 | Tomaszów Maz., ul. Dzieci Polskich 4, tel. 44 723 42 81

**TERMECO Sp.j.**, Świdnik, ul. Kolonijna 14A, tel. 817 442 223

**TERMIKA Grała, Wojciechowski Sp. z o.o.**, Kalisz, ul. Obozowa 48-52, tel. 62 674 52 08  
Oddziały: Krotoszyn, ul. Ostrowska 195, tel. 603 809 600 | Zduniska Wola, ul. Piwna 15, tel. 724 240 210

**THERM-INSTAL Sp. z o.o.**, Łódź, ul. Piłsudskiego 143, tel. 42 679 01 00

**THI.eco Sp. z o.o.**, Poznań, ul. Kazimierza Drewnowskiego 4, tel. 696 844 844  
Oddziały: Gorzów Wlkp., Al. 11 Listopada 91, tel. 95 725 09 44 | Wrocław, ul. Polanowicka Północna 6, tel. 661 979 102

**WAMAR Sp.j.**, Białystok, ul. Składowa 10, tel. 666 080 214  
Oddziały: Augustów, ul. Komunalna 1, tel. 661 970 040 | Białystok, ul. K. Ciołkowskiego 88, tel. 661 979 147 | Elk, ul. Łukasiewicza 1A, tel. 666 080 269 | Gdynia, ul. Morska 306/308, tel. 609 112 999 | Giżycko, ul. Suwalska 19C, tel. 881 088 797 | Kętrzyn, Kruszewiec 22A, tel. 69 534 00 48 | Łomża, ul. Towarowa 7, tel. 661 979 141 | Olsztyn, ul. Cementowa 1, tel. 668 126 147 | Ostrołęka, ul. Targowa 43, tel. 661 979 140 | Suwałki, ul. Ppłk. J. Dąbrowskiego 2, tel. 695 344 464

**WILGA Sp. z o.o.**, Częstochowa, ul. Jagiellońska 59/65, tel. 34 390 90 40  
Oddziały: Gliwice, ul. Portowa 6A, tel. 603 979 055 | Katowice, ul. Porcelanowa 13, tel. 603 979 044 | Kielce, ul. Rolna 6, tel. 603 979 251 | Radomsko, ul. Zgoda 10A, tel. 44 685 29 13



# Drodzy Czytelnicy

Z przyjemnością oddajemy w Państwa ręce kolejną edycję Biuletynu IK dla Profesjonalistów. W najnowszym numerze przygotowaliśmy przegląd zapowiedzi branżowych wydarzeń, nowości produktowych, praktycznych porad dedykowanych instalatorom oraz organizowanych promocji.

**Temat numeru** – to zaproszenie na IV Giełdę Towarową Grupy Instal-Konsorcjum, która odbędzie się w dniach 10 i 11 września 2026 roku w EXPO Łódź. Wyjątkowa, jubileuszowa edycja wydarzenia organizowana jest z okazji 30-lecia działalności Grupy.

**Nowości produktowe** – prezentujemy zawory bezpieczeństwa, szybkozłączca do naczyń zbiorczych oraz zespoły do podłączania zmiękczaczy wody, które uzupełniły markę **QIK**, a także stelaże podtynkowe **Sanit** z technologią linkową, nowe pompy ciepła z czynnikiem R290 **Saunier Duval** GeniaAir Classic oraz **Vaillant** aroTHERM pro.

**Porady** – eksperci z **Portu PC** dzielą się wiedzą na temat ożywienia rynku pomp ciepła i wzrostu sprzedaży w I kwartale 2026, natomiast nasi dostawcy przedstawiają zalety kotłów **Beretta** Quadra X, sposób na skuteczną ochronę kotła i instalacji grzewczej przed zanieczyszczeniami z wykorzystaniem filtra **Caleffi** XF, **Sanha** prezentuje systemy rurowe w instalacjach c.o., zimnej i ciepłej wody, a w ramach marki **Viteco** przedstawiamy korzyści z instalacji zmiękczaczy wody.

**Z życia GIK** – przedstawiamy relację z targów organizowanych przez hurtownię **Protor-Merkury** z okazji II rocznicy oddziału w Kielcach, a także zapraszamy na targi jubileuszowe **THI.eco**, które odbędą się 13 czerwca br.

**Promocje dla instalatorów** – przedstawiamy zasady udziału w programie ubezpieczenia OC Instalatora w ramach marek **QIK**, **Viteco** i **concept**, prezentujemy naszych nowych bohaterów **PIKa** i **ZIKa**, promocję **PIK** w ramach marek **QIK**, **Viteco** i **concept**, nowy konkurs **QIK**, a także akcje specjalne **PIK** i listę nowych **akcji PIK**, które obowiązują od 1 kwietnia 2026 r.

Zapraszamy do lektury Biuletynu – źródła aktualnej wiedzy, inspiracji i sprawdzonych rozwiązań dla profesjonalistów z branży instalacyjnej.

Rafał Hołtra, redaktor naczelny

## SPIS TREŚCI

### TEMAT NUMERU

Jubileuszowy rok Grupy Instal-Konsorcjum i wielkie odliczanie do IV Giełdy Towarowej! 4

### NOWOŚCI

**QIK** – precyzja, która steruje ciepłem 6  
Instalator w akcji: stelaż podtynkowy marki **Sanit** 8  
**Saunier Duval**: nowe pompy ciepła GeniaAir Classic w Ofercie Specjalnej 10  
**Vaillant** – wysoka wydajność na minimalnej przestrzeni z aroTHERM pro 14

### PORADY

**Port PC** – dobry początek roku dla rynku pomp ciepła 16  
**Beretta**: Quadra X – niezawodność w kompaktowym formacie 20  
Condens 5300iW – kocioł kondensacyjny **Bosch** w Ofercie Specjalnej 22  
**Caleffi** XF – sposób na skuteczną ochronę kotła 24  
Systemy rurowe **Sanha** w instalacjach c.o., zimnej i ciepłej wody 26  
Instalacja zmiękczacza do wody marki **Viteco** 28

### Z ŻYCIA GIK

II urodziny oddziału **Protor-Merkury** w Kielcach 32  
Zaproszenie na targi jubileuszowe **THI.eco** 33

### PROMOCJE DLA INSTALATORÓW

Program Bezpieczny **PIK**: OC Instalatora 34  
**PIK** i **ZIK** duet doskonały – fachowcy od instalacji, punktów i komunikacji **Instal-Konsorcjum** 36  
**concept** – profesjonalna jakość w najlepszym wydaniu 38  
Zbieraj punkty błyskawicznie z **QIK**, **concept** i **Viteco** 38  
Pokaż swoją instalację **QIK** i zgarnij gadżety! 40  
Nowa lista akcji **PIK** od 01.04.2026 42  
Akcje **PIK** w 2026 r. 44

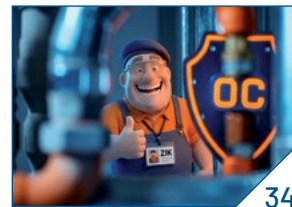

# Jubileuszowy rok Grupy Instal-Konsorcjum i wielkie odliczanie do IV Giełdy Towarowej!



Trzy dekady na rynku to nie tylko historia zapisana w liczbach, to przede wszystkim tysiące zbudowanych relacji, miliony dostarczonych urządzeń i fundament, na którym wspólnie z naszymi Partnerami tworzymy przyszłość branży instalacyjnej w Polsce. Rok 2026 w Grupie Instal-Konsorcjum upływa pod znakiem jubileuszu 30-lecia – czasu podsumowań, ale przede wszystkim wyznaczania nowych kierunków współpracy.

Katarzyna Witek | [ik.pl/gielda-towarowa-iv](http://ik.pl/gielda-towarowa-iv)

## Siła partnerstwa:

### Od historii do lidera rynku

Kiedy 30 lat temu tworzyliśmy Grupę, przyświecał nam jeden cel: stworzenie silnej, zintegrowanej sieci, która stanie się wsparciem dla profesjonalistów. Dziś z dumą patrzymy na skalę, jaką wspólnie osiągnęliśmy:

- **29 hurtowni członkowskich**, tworzących unikalną strukturę współpracy,
- **ponad 160 punktów handlowych** na terenie całego kraju, zapewniających dostęp do technologii „od ręki”,
- **solidne fundamenty**, które pozwalają nam bezpiecznie wprowadzać naszych Partnerów w świat nowoczesnych pomp ciepła, zaawansowanej wentylacji i systemów hybrydowych.

Nasza historia to dowód na to, że lojalność i wspólna wizja rozwoju to najsukcesowniej narzędzia biznesowe.

## Jubileuszowa IV Giełda Towarowa

### Grupy Instal-Konsorcjum:

#### Biznes w centrum uwagi

Naturalnym punktem kulminacyjnym naszych obchodów 30-lecia jest nadchodząca IV Giełda Towarowa Grupy Instal-Konsorcjum. To wydarzenie stanowi esencję naszej filozofii działania – łączenia największych producentów z profesjonalnymi instalatorami w celu generowania realnego biznesu.

W jubileuszowej atmosferze łódzkiego Expo, **IV Giełda Towarowa Grupy Instal-Konsorcjum** stanie się przestrzenią, gdzie historia spotyka się z innowacją. To właśnie tutaj, w sercu Polski, będziemy wspólnie świętować nasze sukcesy, jednocześnie finalizując transakcje,

które napędzą Państwa firmy na kolejne lata. Przygotowujemy dla Państwa możliwość spotkania z setką wystawców, zobaczenia premier produktowych, ale także unikalny program merytoryczny i emocjonujące konkursy, z nagrodą główną w postaci samochodu TOYOTA YARIS CROSS na czele.

#### Kierunek: Przyszłość

Jubileusz 30-lecia to dla nas impuls do dalszego doskonalenia narzędzi wsparcia dla naszych Dostawców i Instalatorów. Stawiamy na cyfryzację procesów, jeszcze lepszą dostępność produktów i edukację, która

w dobie transformacji energetycznej jest kluczowa.

Dziękujemy, że jesteście częścią tej trzydziestoletniej podróży. Najlepsze dopiero przed nami!

#### **BĄDŹ NA BIEŻĄCO Z JUBILEUSZOWYMI WYDARZENIAMI!**

Wszystkie szczegóły dotyczące obchodów oraz przygotowań do **IV Giełdy Towarowej Grupy Instal-Konsorcjum** publikujemy na bieżąco. Zachęcamy do regularnego odwiedzania naszej strony oraz śledzenia naszych kanałów w mediach społecznościowych.

- **Odwiedź nas na ik.pl**
- **Śledź nasze social media** ■



Nowakowski  
BIELANY WROCŁAWSKIE

# INSTALUJ WIĘCEJ PŁAĆ MNIEJ

SKORZYSTAJ Z PROMOCJI  
DLA UCZESTNIKÓW  
GIEŁDY TOWAROWEJ GRUPY  
INSTAL-KONSORCJUM  
NA AUTA DOSTAWCZE  
W TOYOTA NOWAKOWSKI!

PROACE CITY już od 73 900 zł netto



PROACE już od 99 900 zł netto

PROACE MAX już od 101 900 zł netto



HILUX już od 164 900 zł netto



ŁUKASZ: 734 605 291  
PAWEŁ: 694 481 685



**IV** Giełda  
Towarowa  
GRUPY instal-konsorcjum

# QIK – precyzja, która steruje ciepłem



Nowoczesne instalacje grzewcze to nie tylko kotły, pompy czy grzejniki, ale również szereg elementów dodatkowych, które odpowiadają za bezpieczeństwo, wygodę obsługi oraz bezawaryjną pracę całego systemu.

Andrzej Zielonka | [www.qik.pl](http://www.qik.pl) | [www.ik.pl/qik](http://www.ik.pl/qik)

## Niewielkie elementy, kluczowe znaczenie – osprzęt wspierający bezpieczeństwo i wygodę instalacji

Odpowiednio dobrany osprzęt pozwala nie tylko zwiększyć trwałość instalacji, ale także ograniczyć ryzyko awarii i skrócić czas prac montażowych i kon-

serwacyjnych. W praktyce to właśnie te pozornie niewielkie komponenty często decydują o niezawodności systemu na co dzień. Do najważniejszych rozwiązań wspierających prawidłową pracę instalacji należą m.in. nowe produkty QIK: zawory bezpieczeństwa, szybkozłącza

do naczyń wzbiorniczych oraz zespoły do podłączenia zmiękczaczy wody. Każdy z tych elementów pełni konkretną funkcję i wpływa na bezpieczeństwo oraz wygodę użytkownika instalacji C.O. i C.W.U. Warto przyjrzeć się bliżej ich zastosowaniu oraz korzyściom, jakie



Niezawodne w każdej instalacji



Bezpieczeństwo pracy instalacji



Łatwy montaż i serwis

Technologia, na której możesz polegać

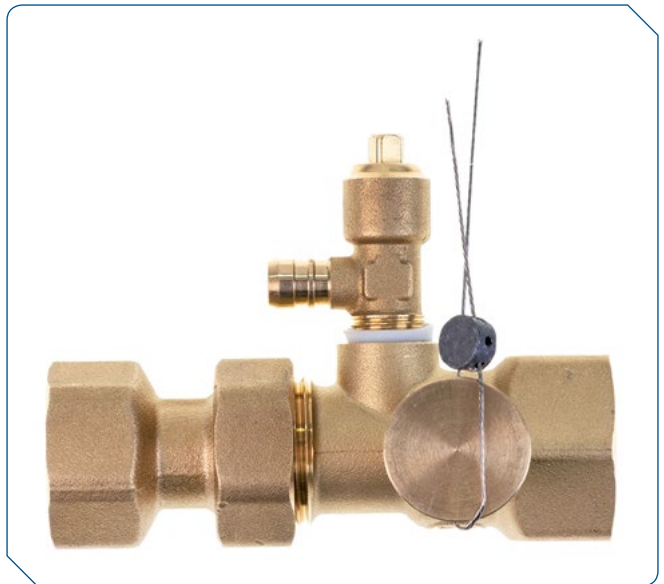

oferują zarówno instalatorom, jak i użytkownikom końcowym.

### Zawór bezpieczeństwa QIK – podstawowa ochrona instalacji

Zawór bezpieczeństwa to jeden z najważniejszych elementów zabezpieczających instalacje centralnego ogrzewania oraz ciepłej wody użytkowej przed nadmiernym wzrostem ciśnienia. Jego zadaniem jest automatyczna reakcja w momencie przekroczenia dopuszczalnej wartości ciśnienia roboczego w układzie. Po osiągnięciu nominalnego ciśnienia zawór otwiera się, odprowadzając nadmiar medium poza obieg instalacji. Dzięki temu możliwe jest skuteczne zapobieganie uszkodzeniom poszczególnych komponentów oraz całego systemu grzewczego. Prawidłowo dobrany i zamontowany zawór bezpieczeństwa stanowi obowiązkowy element każdej profesjonalnie wykonanej instalacji grzewczej i wodnej. Zawory dostępne są w trzech popularnych średnicach

przyłączeniowych – 1/2", 3/4" oraz 1" – co pozwala na ich szerokie zastosowanie w różnych typach instalacji. W ofercie znajdują się również modele o różnych zakresach ciśnienia otwarcia: 1,5 bar, 2 bar, 2,5 bar, 3 bar, 4 bar, 6 bar oraz 8 bar.

### Zespół do podłączenia zmiękczacza QIK – funkcjonalność i ciągłość pracy instalacji

Zespół do podłączenia zmiękczacza to praktyczny, kompaktowy moduł przyłączeniowy, który umożliwi szybki montaż oraz demontaż urządzenia bez konieczności opróżniania instalacji z wody. Takie rozwiązanie znacząco ułatwia zarówno instalację, jak i późniejszą obsługę serwisową systemu uzdatniania wody. Konstrukcja modułu została zaprojektowana w sposób zapewniający ciągły przepływ wody zarówno podczas standardowej pracy ze zmiękczaczem, jak i w trybie obejścia (bypass). Dzięki temu instalacja może funkcjonować bez przerw nawet w trakcie konserwacji

urządzenia. Dodatkowym atutem jest zintegrowany odpowietrznik, który usprawnia odpowietrzanie układu, oraz wbudowany zawór zwrotny zabezpieczający przed niepożądanym przepływem zwrotnym w kierunku zmiękczacza. To rozwiązanie podnosi bezpieczeństwo pracy instalacji i wpływa na dłuższą żywotność urządzeń współpracujących z systemem uzdatniania wody.

### Szybkozłącze do naczynia wzbiorczego QIK – wygoda serwisu i bezpieczeństwo pracy

Szybkozłącze do naczynia wzbiorczego zostało zaprojektowane z myślą o szybkim oraz bezpiecznym podłączeniu naczyń wyrównawczych w instalacjach grzewczych. Rozwiązanie to znacząco usprawnia prace serwisowe oraz bieżącą kontrolę parametrów pracy układu. Element wyposażono w zawór spustowy oraz zawór odcinający, co umożliwia przeprowadzenie czynności serwisowych bez konieczności opróżniania całej instalacji z medium. Dzięki temu możliwe jest szybkie sprawdzenie ciśnienia w naczyniu wyrównawczym, jego korekta lub wymiana zbiornika na nowy w znacznie krótszym czasie. Zastosowany zawór odcinający obsługiwany jest przy użyciu klucza imbusowego, a dodatkowa blokada oraz możliwość założenia plomb zabezpieczającej zwiększają kontrolę dostępu i bezpieczeństwo użytkownika. Szybkozłącze przystosowane jest do pracy w pozycji pionowej i może być montowane w dwóch konfiguracjach – z naczyniem skierowanym ku górze lub ku dołowi, w zależności od wymagań instalacyjnych. ■



# Instalator w akcji: stelaż podtynkowy – jak technologia linkowa oszczędza Twój czas na budowie?



Na budowie każda minuta ma znaczenie – zwłaszcza, gdy gonią terminy, a inwestorzy oczekują perfekcyjnego wykończenia. Szukasz systemu, który pozwala oszczędzić czas i zamontować stelaż podtynkowy szybko i bez błędów? Stelaż WC SANIT Classic z mechanizmem spłukującym opartym na technologii dwulinkowej to rozwiązanie, które znacznie ułatwi i przyspieszy Twoją pracę.

Sylwia Wilczyńska | [www.ik.pl](http://www.ik.pl) | [www.sanit.com/pl](http://www.sanit.com/pl)

## Technologia dwulinkowa – podłącz i zapomnij

Ustawienia, czasochłonne regulacje i poprawki – a wszystko to w ciasnej przestrzeni. Tak z reguły wygląda podłączenie systemu spłukującego w stelażach podtynkowych. W przypadku stelaża SANIT Classic ten problem praktycznie nie istnieje.

W tej technologii siła nacisku z przycisku jest przenoszona bezpośrednio na dzwon spłuczki bez żadnych dodatkowych elementów. Cały układ działa płynnie i precyzyjnie, eliminując ryzyko zakleszczeń, zacięć czy luzów.



Dzięki temu nie ma konieczności regulacji podczas montażu. Linki wystarczy wpiąć w przycisk – a mechanizm działa natychmiast. To prawdziwe „plug&play” – montujesz i zapominasz, że coś mogło pójść nie tak.

System jest również odporny na błędy montażowe. Nawet jeśli otwór pod przycisk został wykonany z przesunięciem czy nierówno, linki i tak wykonają swoją pracę. Serwis? Równie prosty – nie trzeba demontować całego zbiornika ani ściągać zabudowy – dostęp do mechanizmu przez niewielki otwór rewizyjny jest szybki i wygodny, a linki można wymienić jedną ręką, bez użycia narzędzi.

## Montaż stelaża bez drugiej pary rąk? Da się!

Standardowy montaż stelaża jest czasochłonny i wymagający – szczególnie jeśli trzeba to zrobić samemu. Stelaż SANIT Classic został zaprojektowany tak, aby maksymalnie ułatwić pracę instalatora i umożliwić samodzielny montaż.

Stopki stelaża mają wymiar standardowych profili UA 50 i 75 mm, a możliwość ich obracania o 90° pozwala na dostosowanie do warunków zabudowy. Dodatkowe ułatwienie stanowi oznaczenie na ramie referencyjnej wysokości 1 m od poziomu gotowej posadzki.

## Cichy, trwały i łatwy w montażu zawór napełniający

Kolejnym elementem, który realnie usprawnia proces montażu i wpływa na jakość wykonania instalacji, jest cichy zawór napełniający z funkcją beznarzędziowej instalacji. Rozwiązanie to



pozwala ograniczyć czas pracy na budowie oraz zminimalizować ryzyko błędów montażowych. Połączenie zaworu napełniającego z zaworem zasilającym zbiornika WC realizowane jest za pomocą wężyka ciśnieniowego wyposażonego w system szybkiego montażu z uszczelnieniami typu O-ring, co gwarantuje wysoką szczelność, trwałość oraz niezawodność eksploatacyjną. Zawór pracuje praktycznie bezgłośnie – poziom hałasu podczas napełniania



zbiornika to zaledwie 13 decybeli, czyli mniej niż szept. Dzięki temu toaleta nie zakłóca ciszy w domu, nawet w nocy, co jest szczególnie ważne w mieszkaniach z cienkimi ścianami, w domach z małymi dziećmi oraz obiektach hotelowych i medycznych, gdzie normy i wymagania w zakresie poziomu hałasu są szczególnie restrykcyjne.

Wydajność 3,6 l/min przy 0,5 bara gwarantuje szybkie napełnianie zbiornika nawet w instalacjach o niskim ciśnieniu. Kompaktowa budowa zaworu ułatwia montaż w ciasnych wnękach, a regulowany pływak pozwala dopasować poziom wody do każdego modelu ceramiki. Zawór jest odporny na osady i gotowy do pracy z wodą szarą, co czyni go rozwiązaniem trwałym i uniwersalnym. Dodatkowo w całości nadaje się do recyklingu, co wpisuje się w aktualne standardy zrównoważonego budownictwa.

### Regulacja ilości spłukiwania

Stelaż podtynkowy SANIT Classic zapewnia wygodną i precyzyjną regulację ilości spłukiwanej wody. Fabryczne ustawienia wynoszą 6 i 3 litry, jednak zakres regulacji jest szerszy i obejmuje wartości od 7,5 do 4,0 litra dla spłukiwania dużego oraz od 2 do 3 litrów dla spłukiwania małego. Dzięki temu można szybko dostosować instalację do konkretnego modelu ceramiki oraz oczekiwań klienta w zakresie oszczędności wody.

Co więcej, w ramach systemu jest też dostępny opcjonalny dławik wypływu. Pozwala on na łatwe kontrolowanie siły strumienia wody bez demontażu mechanizmu spłukującego – wystarczy szybkie ustawienie przez otwór rewizyjny. To za-

pewnia precyzyjne dostosowanie instalacji do rodzaju ceramiki oraz skuteczne spłukiwanie bez rozchlapywania i marnowania wody.

Dzięki tym praktycznym rozwiązaniom zyskujesz pełną kontrolę nad efektem końcowym, a użytkownik – optymalny komfort i niezawodne działanie od pierwszego użycia.

### Komplet od jednego producenta – pełne dopasowanie i zero niespodzianek

Stelaż WC SANIT Classic to nie tylko sam stelaż, lecz element całego systemu sanitarnego. Otrzymujesz kompletny zestaw, który zawiera wszystkie niezbędne elementy – od samego stelaża, przez spłuczkę podtynkową z izolacją, aż po przycisk spłukujący S707 w chromie oraz mocowania montażowe.

Rozstawy, wysokości, punkty mocowania – wszystko się zgadza i nie wymaga żadnych korekt. Przycisk działa płynnie z mechanizmem, a ceramika pasuje idealnie. Otrzymujesz gotowy, dopasowany zestaw, bez improwizacji.

To znacznie skraca czas montażu, redukuje ryzyko błędów i ułatwia przyszły serwis. Dla klienta oznacza natomiast spójną estetykę, trwałość i komfort użytkowania.

### Kompaktowe wymiary – większa swoboda zabudowy

Nie każda przestrzeń instalacyjna daje komfort pracy. W wielu przypadkach konieczne jest dopasowanie rozwiązań do ograniczonej przestrzeni zabudowy. Stelaż SANIT Classic dzięki swoim kompaktowym wymiarom dobrze sprawdza się zarówno w standardowych, jak i bardziej wymagających realizacjach.

Konstrukcja o wysokości 1120 mm, szerokości 450 mm i głębokości 130 mm pozwala na łatwą integrację z zabudową suchą.

Dzięki temu instalacja przebiega sprawniej, a ryzyko kolizji z innymi elementami instalacji jest ograniczone do minimum. To szczególnie ważne przy remontach i adaptacjach istniejących pomieszczeń. Trwałość instalacji zaczyna się od solidnej konstrukcji. Stelaż SANIT Classic waży 11,6 kg i wyposażony jest w odpowiednie mocowania ścienne, które zapewniają stabilne zakotwienie w zabudowie.

Stelaż produkowany jest przez firmę SA-

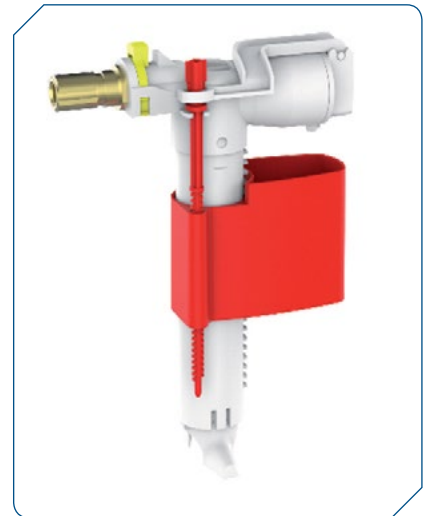

NIT Eisenberg w Niemczech, co stanowi gwarancję wysokiej jakości wykonania oraz dopracowanych rozwiązań konstrukcyjnych.

To produkt, który sprawdza się zarówno w budownictwie mieszkaniowym, jak i w realizacjach komercyjnych, gdzie liczy się niezawodność i trwałość instalacji.

### Serwis? Szybki i bezproblemowy

Każdy element stelaża SANIT został zaprojektowany z myślą o prostym dostępie i bezproblemowym serwisowaniu. Wszystkie elementy demontujesz i montujesz jedną ręką, bez dodatkowych narzędzi. Dzwon? Wyciągasz go z góry, bez zatrząsów, jednym ruchem. Zamiast walczyć z popychaczami, regulacjami i niedopasowaniem – postaw na technologię, która Cię wspiera. Stelaż WC SANIT Classic z technologią linkową to narzędzie stworzone z myślą o instalatorach, którzy cenią sobie niezawodność, szybkość montażu i spokój po zakończonej pracy. Dzięki przemysłowej konstrukcji możesz działać sprawnie, precyzyjnie i bez niespodzianek.

Zamiast tracić czas na dopasowywanie elementów i rozwiązywanie problemów montażowych, warto postawić na system, który jest przemyślany od początku do końca. Stelaż SANIT Classic to rozwiązanie, które wspiera instalatora na każdym etapie pracy – od pierwszego montażu aż po ewentualny serwis.

Efekt to sprawna instalacja, krótszy czas pracy i pewność, że wszystko działa tak, jak powinno. A to na budowie jest najważniejsze. ■

# Nowe pompy ciepła Saunier Duval GeniaAir Classic w Ofercie Specjalnej



Jeśli szukasz rozwiązania, które łączy wysoką efektywność, komfort użytkowania i przyszłościowe podejście do energii, poznaj nowe monoblokowe pompy ciepła powietrze-woda GeniaAir Classic, oparte na czynniku R290, które właśnie pojawiły się w naszej Ofercie Specjalnej.

Sylwia Wilczyńska | [www.saunierduval.ik.pl](http://www.saunierduval.ik.pl) | [www.saunierduval.pl](http://www.saunierduval.pl)

## Wszystko, czego oczekujesz od pompy ciepła

GeniaAir Classic od Saunier Duval to rozwiązanie stworzone z myślą o użytkownikach, którzy oczekują nie tylko komfortu cieplnego, ale również oszczędności. Urządzenia oferują moc do 11 kW oraz temperaturę zasilania sięgającą nawet 70°C, co oznacza, że doskonale sprawdzają się nie tylko w nowych domach z ogrzewaniem podłogowym, ale także w modernizowanych budynkach z tradycyjnymi grzejnikami.

## Większa swoboda montażu dzięki technologii FSF

GeniaAir Classic została zaprojektowana z myślą o maksymalnej funkcjonalności przy minimalnych wymaganiach przestrzennych. Kompaktowe wymiary oraz

stosunkowo niewielka masa (od 84 do 137 kg) sprawiają, że urządzenie można łatwo transportować i instalować nawet w trudniejszych warunkach.

Jednym z największych wyróżników serii GeniaAir Classic jest funkcja FSF (Flexible Space Function), która znacząco zwiększa możliwości instalacyjne. W praktyce oznacza to, że urządzenie można ustawić znacznie bliżej okien, drzwi czy innych elementów budynku niż w przypadku standardowych pomp na propan.

Dla instalatora to realne ułatwienie pracy, a dla inwestora - większa swoboda zagospodarowania przestrzeni wokół domu. Nawet w przypadku ograniczonej działki czy zabudowy szeregowej montaż nie stanowi problemu. Warto jednak pamiętać, że funkcja adaptacji odstępu FSF wymaga uruchomienia przez wykwalifikowanego



technika w sytuacji, gdy standardowa strefa ochronna nie może być zachowana.

## Sprawdzona wydajność w każdych warunkach

Pompy ciepła GeniaAir Classic zostały zaprojektowane tak, aby sprawdzały się





Saunier Duval  
Zawsze po Twojej stronie

# PEŁNA WYGODA BEZ STRESU TANŻA EKSPLOATA MEGA TRWAŁOŚĆ MINIMALNY HAŁASU KOMPAKTOWE ROZMIARY GOTOWA DO MONTAŻU

## WYRÓŻNIAJĄCA SIĘ POD KAŻDYM WZGLĘDEM



A+++

Poznaj zalety nowej pompy GeniaAir Split

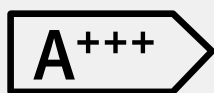

Najwyższa klasa efektywności energetycznej A+++\*

\* Klasa efektywności energetycznej ogrzewania pomieszczeń dla 35°C.



Skrócony czas nagrzewania ciepłej wody użytkowej nawet o 35%



Cichsza praca do 28 dB(A) w swojej klasie

R32

Nowoczesny czynnik chłodniczy R32

Więcej informacji na: [www.saunierduval.pl](http://www.saunierduval.pl) oraz [www.saunierduval.ik.pl](http://www.saunierduval.ik.pl).



w praktycznie każdym typie budynku. Zarówno w nowych inwestycjach, jak i w modernizowanych obiektach.

Pompy ciepła GeniaAir Classic mogą pracować niezawodnie nawet w trudnych warunkach klimatycznych. Urządzenie utrzymuje wysoką temperaturę zasilania nawet przy temperaturach zewnętrznych do  $-25^{\circ}\text{C}$ . W przypadku ogrzewania podłogowego model o mocy 5 kW osiąga współczynnik COP na poziomie 5,0 (A7/W35), co przekłada się na bardzo wysoką efektywność i realne oszczędności w eksploatacji.

#### Ogrzewanie zimą, chłodzenie latem

GeniaAir Classic to system całoroczny. Oprócz efektywnego ogrzewania zimą, urządzenie oferuje również funkcję chłodzenia, co pozwala utrzymać komfortową temperaturę latem - szczególnie w połączeniu z ogrzewaniem podłogowym. To rozwiązanie eliminuje potrzebę inwestowania w osobny klimatyzator, co oznacza dodatkowe oszczędności.

#### Cichy komfort

Dzięki wbudowanemu modułowi łączności użytkownik ma stały dostęp do parametrów pracy urządzenia poprzez aplikację mobilną MiGo Link. Pozwala to na bieżące monitorowanie zużycia energii, ustawianie temperatury i zarządzanie systemem z dowolnego miejsca. Komfort to także cisza. GeniaAir Classic

pracuje z poziomem mocy akustycznej ErP wynoszącym zaledwie 49 dB(A), co umożliwi elastyczny dobór miejsca instalacji jednostki zewnętrznej bez obaw o uciążliwy hałas.

#### Ekologiczne ogrzewanie z czynnikiem R290

Zastosowanie naturalnego czynnika chłodniczego R290 (propanu) to krok w stronę przyszłości. Charakteryzuje się on bardzo niskim współczynnikiem GWP na poziomie 0,02, co oznacza minimalny wpływ na środowisko. Dodatkowo R290 jest łatwy do pozyskania i zapewnia wysoką temperaturę zasilania, dzięki czemu pompy ciepła GeniaAir Classic doskonale sprawdzają się w modernizowanych instalacjach.

#### Jakość, na której możesz polegać

Pompy ciepła GeniaAir Classic zostały zaprojektowane z myślą o wieloletniej, bezproblemowej eksploatacji, co potwierdza rygorystyczny proces testowania każdej jednostki. Każda jednostka przechodzi rygorystyczne testy jakości, obejmujące symulacje ekstremalnych warunków pracy, testy wytrzymałościowe oraz badania odporności na korozję. Dzięki temu urządzenia są przygotowane do pracy zarówno w mroźnych zimach, jak i podczas wysokich temperatur. Jeszcze przed opuszczeniem fabryki każde urządzenie przechodzi ponad

300 testów jakości i funkcjonalności, które weryfikują poprawność działania wszystkich kluczowych podzespołów. To jednak dopiero początek. Najważniejsze komponenty są poddawane testom zmęczeniowym trwającym nawet 20 000 godzin, co odpowiada wielu latom intensywnej pracy w rzeczywistych warunkach eksploatacyjnych.

Pompy testowane są w specjalnych komorach klimatycznych, gdzie symulowane są ekstremalne warunki środowiskowe (od  $-25^{\circ}\text{C}$  do  $+48^{\circ}\text{C}$  oraz przy wilgotności sięgającej 100%). Weryfikowana jest również odporność na korozję w środowisku mgły solnej. Każda pompa ciepła przechodzi szczegółową kontrolę działania wszystkich funkcji, co daje instalatorowi i użytkownikowi pewność, że urządzenie jest w pełni gotowe do pracy od pierwszego uruchomienia.

#### Sprawdź nowość w Ofercie Specjalnej

Nowe pompy ciepła Saunier Duval GeniaAir Classic dostępne w Ofercie Specjalnej Grupy Instal-Konsorcjum to propozycja dla tych, którzy szukają nowoczesnego, efektywnego i elastycznego systemu ogrzewania. Decydując się na kompleksowy system oparty na pompie ciepła, inwestujesz nie tylko w niższe rachunki i wygodę, ale także w rozwiązanie zgodne z kierunkiem transformacji energetycznej. Pytaj o pompy ciepła GeniaAir Classic w hurtowniach Grupy Instal-Konsorcjum.



**B METERS**

metering solutions



[www.bmeters.pl](http://www.bmeters.pl)

Świadomy wybór  
dla precyzyjnego  
i niezawodnego pomiaru

# Wysoka wydajność na minimalnej przestrzeni z aroTHERM pro



Seria pomp ciepła powietrze/woda aroTHERM pro od Vaillant to zupełnie nowy typoszereg monobloków, który łączy bezkompromisową wydajność z niespotykaną dotąd elastycznością montażu. Nowa Vaillant aroTHERM pro to więcej niż pompa ciepła. To system, który dba o komfort cieplny (ogrzewanie i chłodzenie), dostarcza ciepłą wodę użytkową - nawet przy ekstremalnych mrozach - i wygląda przy tym jak produkt klasy premium. Gotowe pakiety to pewność, że wszystkie elementy systemu są ze sobą w 100% kompatybilne, co przekłada się na bezawaryjną pracę przez lata. Pytaj o nowe pompy ciepła Vaillant aroTHERM pro w hurtowniach Grupy Instal-Konsorcjum!  
Sylwia Wilczyńska | [www.vaillant.pl](http://www.vaillant.pl)

## Przyszłość zamknięta w czynniku R290

Serce nowej pompy aroTHERM pro bije w rytmie ekologii. Zastosowanie naturalnego czynnika chłodniczego R290 (propan) to decyzja, która chroni planetę i portfel. Z niezwykle niskim współczynnikiem GWP (0,02), urządzenie jest w pełni zgodne z surowymi wymogami unijnymi. Wybierając aroTHERM pro, inwestujesz w technologię, która nie zestarzeje się przez lata.

## Trzy warianty mocy, nieskończone możliwości

Niezależnie od metrażu domu, Vaillant ma odpowiedź. Pompy dostępne są w trzech wariantach mocy grzewczej: 5, 7 oraz 11 kW. Co więcej, każdą jednostkę zewnętrzną możesz skonfigurować z jedną z czterech nowoczesnych jednostek wewnętrznych (wieża hydrauliczna, 2 rodzaje modułów naściennych lub interfejs użytkownika), co pozwala na idealne dopasowanie systemu do budynku.

## Funkcja FSF

Największym wyzwaniem na małych działkach są strefy bezpieczeństwa. Vaillant rozwiązuje ten problem dzięki unikalnej funkcji FSF (Flexible Space Function). To absolutny „game-changer”. Możliwość niemal całkowitego wyeliminowania stref bezpieczeństwa pozwala zamontować pompę blisko drzwi, okien czy gniazd elektrycznych. To większa swoboda w aranżacji ogrodu i otoczenia domu. Pompa dyskretnie wpisze się w wyznaczoną przestrzeń.

## Design, który zachwyca

Vaillant wie, że pompa ciepła to element



architektury domu. aroTHERM pro debiutuje w nowej, eleganckiej kolorystyce - antracytowym kolorze Vaillant. Minimalistyczna forma i dopracowane detale sprawiają, że urządzenie wygląda nowoczesnie i dyskretnie wpisuje się w każdą elewację. Urządzenie przestaje być „złem koniecznym”.

## Wyjątkowa kompaktowość

Nawet model o mocy 11 kW posiada tylko jeden wentylator - to jedna z najbardziej kompaktowych pomp na rynku! Niewielka waga (od 84 do 137 kg) i smukła budo-wa sprawiają, że transport oraz montaż pod oknem czy na wąskiej działce nie stanowi żadnego problemu.

## Ekstremalna wydajność (70°C na zasilaniu)

Pompa osiąga temperaturę zasilania 70°C nawet przy niskich temperaturach zewnętrznych. Nawet gdy mróz na zewnątrz sięga -15°C, urządzenie dostarcza wodę o temperaturze 65°C bez wspomaganie grzałką elektryczną!

To idealne rozwiązanie do współpracy także z tradycyjnymi grzejnikami. aroTHERM pro sprawdzi się zatem zarówno w nowych domach, jak i budynkach modernizowanych.

## Inteligentne sterowanie w standardzie

Moduł komunikacji internetowej VR 940 myVaillant connect otrzymujesz w standardzie (z wyjątkiem modułów naściennych do układów hybrydowych/kaskadowych). Zarządzaj ciepłem w domu z poziomu smartfona, gdziekolwiek jesteś.

## Ogrzewanie, chłodzenie i ciepła woda w jednym

aroTHERM pro to urządzenie całoroczne. Zimą zapewnia stabilne ciepło, a latem - dzięki zaawansowanej izolacji i systemowi zarządzania kondensatem - skutecznie chłodzi pomieszczenia, zastępując klimatyzację. Nowe pompy ciepła Vaillant zapewniają także ciepłą wodę użytkową.

## Wybierz swój idealny zestaw

Vaillant przygotował 7 predefiniowanych konfiguracji, obejmujących m.in. wieże hydrauliczne, moduły naściennych i zasobniki c.w.u.:

- z modułem naściennym i regulatorem,
- z wieżą hydrauliczną i regulatorem,
- z modułem naściennym, zasobnikiem c.w.u. i regulatorem,
- z wieżą hydrauliczną, buforem C.O. i regulatorem,
- z interfejsem użytkownika i regulatorem,
- z interfejsem użytkownika i modułem VR 32 do rozbudowy układów kaskadowych,
- z modułem naściennym, zasobnikiem c.w.u., buforem C.O. i regulatorem. ■

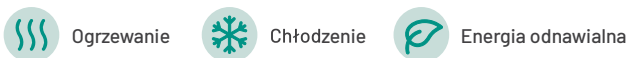

OFERTA PAKIETOWA  
od 06.04.2026 r.

# Dokonaj trafnego wyboru, skorzystaj z pakietów z kotłami Vaillant ecoTEC pro



## Pakiety specjalne

Specjalnie dla Państwa przygotowaliśmy 58 wyjątkowych pakietów z gazowym kotłem kondensacyjnym Vaillant VC ecoTEC pro 146/5, kotłem VC ecoTEC pro 186/5 oraz kotłem VCW ecoTEC pro 236/5 i zasobnikami c.w.u. Vaillant, Biawar lub Galmet.

Pakiety wyposażone są opcjonalnie w regulator pokojowy calorMATIC 350 lub regulator systemowy multiMATIC 700. Zestawy te są połączeniem produktów najwyższej jakości, gwarantowanej przez liderów w branży techniki grzewczej, oraz znakomitej ceny, niedostępnej w żadnej innej ofercie.

WSPIERAMY  
DZIAŁANIA  
ANTYSMOGOWE



Oferta pakietowa obowiązuje od 06.04.2026 r.

Aby dowiedzieć się więcej wejdź na [www.vaillant.ik.pl](http://www.vaillant.ik.pl)



 **Vaillant**

Komfort w moim domu

# Dobry początek roku dla rynku pomp ciepła W Polsce sprzedaż wzrosła średnio o 20%



**W I kwartale 2026 r. widać ożywienie na polskim rynku pomp ciepła. Sprzedaż pomp ciepła do centralnego ogrzewania budynków zwiększyła się rok do roku średnio o 20%<sup>1</sup>. Dwucyfrowe wzrosty odnotowano przy tym dla wszystkich typów tych urządzeń. Szczególnie duża dynamika charakteryzowała segment gruntowych pomp ciepła – tu wzrost sięgnął 33%.**

Paweł Lachman | [www.ik.pl](http://www.ik.pl) | [www.portpc.pl](http://www.portpc.pl)

– Te dane pokazują, że po trudnym okresie polski rynek pomp ciepła ponownie odzyskuje potencjał wzrostu – zauważa Paweł Lachman, prezes Polskiej Organizacji Rozwoju Technologii Pomp Ciepła. – To ważny sygnał nie tylko dla branży, ale także dla bezpieczeństwa energetycznego i modernizacji ogrzewnictwa. Doświadczenia innych krajów Europy pokazują, że w warunkach kryzysów paliwowych i wysokich cen gazu pompy ciepła stają się jednym z najważniejszych kierunków zmian w energetyce.

## Wyraźne wzrosty niemal dla wszystkich typów pomp ciepła

Poprzedni kryzys paliwowy w 2022 roku mocno rozkręcił europejski rynek pomp ciepła do ogrzewania budynków. W Polsce mieliśmy wówczas niemal 100% wzrost sprzedaży tych urządzeń. Kolejne trzy lata były jednak trudne. Sprzedaż znacząco wyhamowała, a nasz rynek pomp ciepła normalizował się po boomerze dotacyjnym. Dane z I kwartału tego roku dają nadzieję na przełamanie impasu. Wskazują, że rynek wraca do wyraźnych wzrostów w głównym segmencie pomp ciepła do centralnego ogrzewania.

Ich łączna sprzedaż zwiększyła się w I kwartale 2026 roku średnio o 20% w porównaniu z analogicznym okresem ubiegłego roku (rys. 1).

Wśród pomp ciepła powietrze-woda najmocniej wzrosło zainteresowanie pompami monoblokowymi. Sprzedano ich o 42% więcej, co przełamało ubiegłoroczny trend spadkowy w tej grupie urządzeń. Z kolei splity, utrzymując tendencję wzrostową, uzyskały rok do roku wynik lepszy o 14 proc. Łącznie sprzedaż pomp ciepła typu powietrze-woda wzrosła o 19%.

Najwyższą dynamikę wzrostu odnotowały pompy ciepła solanka-woda i woda-woda, których sprzedano o 33% więcej niż w I kw. 2025 roku. Warto zaznaczyć, że zainteresowanie polskich konsumentów tymi urządzeniami systematycznie rośnie, a wyniki z I kwartału są znacznie lepsze niż wcześniejsze prognozy.

Jedną grupą pomp ciepła, która na początku tego roku odnotowała spadki, są urządzenia przeznaczone wyłącznie do przygotowania ciepłej wody użytkowej. Ich sprzedaż zmalała o 21% rok do roku, co oznacza kontynuację widocznego od wielu miesięcy trendu spadkowego. Nie

wpływa jednak znacząco na dobre wyniki sprzedaży dla całego polskiego rynku pomp ciepła.

## Kompleksowa elektryfikacja remedium na kryzysy paliwowe

Doświadczenia z różnych krajów Europy wyraźnie pokazują, że pompy ciepła zyskują szczególnie w okresach kryzysu paliwowego i wysokich cen gazu. Konsumentom znacznie większą wagę przywiązują wówczas do bezpieczeństwa energetycznego oraz stabilności i przewidywalności kosztów ogrzewania. Dane Europejskiego Stowarzyszenia Pomp Ciepła (EHPA) wskazują, że w 2022 roku, podczas poprzedniego kryzysu paliwowego, łączna sprzedaż pomp ciepła w Europie wzrosła o niemal 39%, a w części krajów Europy Środkowej była bliska podwojeniu.

Podobnie jest obecnie, gdy Europę pośrednio dotykają skutki wojny w Iranie. Mamy kolejny, po tym wywołanej wojną w Ukrainie, gigantyczny kryzys paliwowy. W tle, jak pokazują wstępne dane EHPA za I kwartał 2026 r., rośnie popyt na pompy ciepła, m.in. w Niemczech (wzrost o 34%) czy we Francji (wzrost o 21%). Z kolei w Wielkiej Brytanii, firma energetyczna Octopus Energy odnotowała w pierwszych trzech tygodniach marca tego roku skok sprzedaży pomp ciepła o 51% oraz instalacji fotowoltaicznych o 54% w porównaniu do tego samego okresu miesiąc wcześniej<sup>2</sup>. Jednocześnie gwałtownie wzrosło zainteresowanie konsumentów samochodami elektrycznymi, co zauważa m.in. firma OLX po analizie platform sprzedażowych we Francji oraz w Rumunii, Portugalii i Polsce.

Rys. 1. Zmiany sprzedaży dla poszczególnych typów pomp ciepła w I kw. 2026 roku w porównaniu do I kwartału 2025 roku. Źródło: PORT PC

TYP POMPY CIEPŁA	Zmiany sprzedaży I kw. 2026/I kw. 2025
pompy ciepła do centralnego ogrzewania ogółem	+20%
pompy ciepła powietrze-woda ogółem	+19%
pompy ciepła solanka-woda lub woda-woda	+33%
pompy ciepła powietrze-woda typu split	+14%
pompy ciepła powietrze-woda typu monoblok	+42%
pompy ciepła powietrze-woda do c.w.u.	-21%



TECE

oferta specjalna  
ik.pl



close to you

## Stelaże podtynkowe TECEbase Plus!

- kompletnie zmontowana spłuczka
- regulowana wysokość
- podkładka izolacyjna do miski ustępowej i bidetu
- wymiary: 1120 x 500 x 150 mm



DOWIEDZ SIĘ WIĘCEJ



Z tej sytuacji trzeba wyciągnąć wnioski na przyszłość. Jak widać, kryzysy paliwowe mogą się powtarzać w Europie nawet co kilka lat. I choć nie mamy większego wpływu na globalną politykę, to możemy zadbać o własne bezpieczeństwo energetyczne, stawiając na kompleksową elektryfikację w wymiarze indywidualnym – na pompę ciepła, fotowoltaikę, magazyn energii czy też samochód elektryczny. Właśnie to istotnie zwiększy naszą odporność na zawirowania na globalnych rynkach.

### Nowe strategie UE wzmocnią kierunek na elektryfikację

Obecny kryzys paliwowy zbiega się z finalizacją prac Komisji Europejskiej nad dwoma ważnymi dokumentami precyzującymi nowe strategie w zakresie elektryfikacji oraz ogrzewania i chłodzenia. Ich publikacja przewidywana jest już w najbliższych tygodniach. Pierwszy z nich to „Electrification Action Plan”, a jego zasadniczym celem ma być przyspieszenie opłacalnej i systemowo korzystnej elektryfikacji w sektorze budynków, przemyśle i transporcie. Drugi to „Heating and Cooling Strategy” – ten dokument ma z kolei przyspieszać wdrażanie czystego ogrzewania i chłodzenia oraz zwiększać ich wykorzystanie m.in. w budynkach i przemyśle. W obu dokumentach pompom ciepła przypisuje się zasadniczą rolę.

Jednocześnie następuje wyraźne wzmocnienie znaczenia pomp ciepła w polityce energetycznej Unii Europejskiej. W opublikowanym niedawno planie „Accelerate EU” pompy ciepła zostały wskazane jako jedno z kluczowych rozwiązań dla bezpieczeństwa energetycznego i konkurencyjności gospodarki. Dokument ten odnosi się do pomp ciepła wielokrotnie i zapowiada działania mające na celu

Rys. 2. Zestawienie sprzedaży (tzw. sell-in) poszczególnych typów pomp ciepła w Polsce w latach 2012-2025 i prognoza na 2026 rok. Źródło: PORT PC

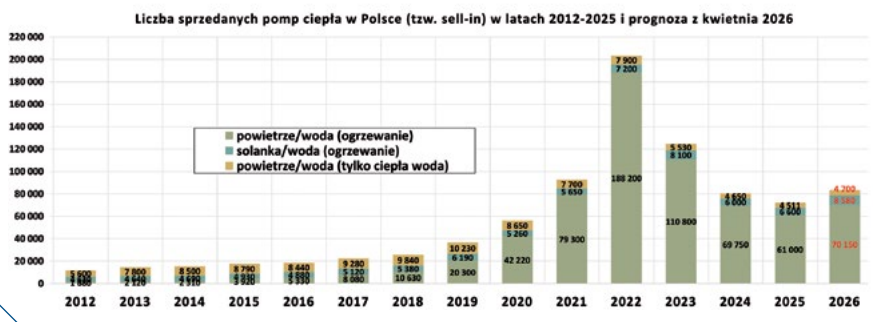

zwiększenie ich konkurencyjności, w tym zmiany w systemie opodatkowania energii. Co ważne, znajduje się w nim rekomendacja, by rządy państw członkowskich wprowadziły zerową stawkę podatku VAT na pompy ciepła, samochody elektryczne i inne technologie elektryfikacji. Przewodnicząca Komisji Europejskiej Ursula von der Leyen podkreśliła, że energia elektryczna powinna być najmniej opodatkowanym nośnikiem energii.

– To bardzo ważny sygnał dla rynku. Po raz pierwszy widzimy tak silne powiązanie pomp ciepła z bezpieczeństwem energetycznym i konkurencyjnością gospodarki na najwyższym szczeblu Unii Europejskiej. To potwierdza, że kierunek elektryfikacji ogrzewania jest uznany za strategiczny – mówi Paweł Lachman.

Dla Polski oznacza to konieczność przyspieszenia działań na rzecz elektryfikacji ogrzewania oraz poprawy konkurencyjności energii elektrycznej względem paliw kopalnych. Bez tego krajowy rynek pomp ciepła nie będzie w stanie w pełni wykorzystać potencjału wynikającego z polityki europejskiej.

### Polski rynek jest gotowy na przyspieszony rozwój

Przez ostatnie lata polski rynek pomp ciepła, bogatszy o doświadczenia nagłego wzrostu popytu, a potem spadków i stagnacji, wyraźnie dojrzał. Wzrosła świadomość inwestorów oraz znacze-

nie jakości instalacji i profesjonalnego podejścia. Jego najlepszą wizytówką jest bardzo wysoki poziom zadowolenia użytkowników pomp ciepła – sięgający 80%<sup>3</sup>, czemu niewątpliwie sprzyja fakt, że od wielu miesięcy pompy ciepła są w czołówce rozwiązań grzewczych zapewniających najniższe koszty ogrzewania. Zawdzięczają to jednak przede wszystkim dużo wyższej efektywności pracy – pompy ciepła wykorzystują energię z otoczenia, dzięki czemu są kilkukrotnie bardziej efektywne niż systemy oparte na paliwach kopalnych. W praktyce oznacza to znaczące ograniczenie zużycia paliw kopalnych w ogrzewaniu budynków, a wraz z rozwojem odnawialnych źródeł energii w elektroenergetyce – dalsze zmniejszanie zależności od gazu, węgla i importowanych surowców.

Wyniki za I kw. 2026 roku można uznać za dobry sygnał, świadczący o odbiciu na polskim rynku pomp ciepła pomimo problemów „Czystego Powietrza”. Nie przesądzają one jednak o całorocznym trendzie. Bo choć nasz rynek jest gotowy na przyspieszenie, również w obliczu kolejnego kryzysu paliwowego, to niezwykle ważną kwestią pozostaje zapewnienie przez polityków odpowiednich warunków formalnych do tego wzrostu – dobrze skrojonych programów wsparcia oraz stabilnych reguł i zasad zarówno dla inwestorów, jak i konsumentów. Kluczowe będzie tempo wdrażania strategii unijnych, w tym działań zwiększających konkurencyjność energii elektrycznej i obniżających ceny pomp ciepła.

Źródło: PORT PC

PORT PC – Polska Organizacja Rozwoju Technologii Pomp Ciepła (PORT PC) działa na polskim rynku jako stowarzyszenie branżowe od stycznia 2011 r. Jej najważniejszym celem jest wzmocnienie wizerunku technologii pomp ciepła oraz zapewnienie harmonijnego rozwoju polskiego rynku w tym obszarze – poprzez stworzenie systemu zarządzania jakością, opracowywanie i wdrażanie najwyższych standardów technicznych oraz certyfikowanie i przeprowadzanie profesjonalnych szkoleń (EUCERT) na poziomie uznanym w skali europejskiej. PORT PC od 2012 r. jest członkiem Europejskiego Stowarzyszenia Pomp Ciepła (EHPA) z siedzibą w Brukseli. Ponadto współpracuje z europejskimi organizacjami branżowymi, w tym z niemieckim BWP, niemieckim stowarzyszeniem inżynierów VDI oraz European Geothermal Energy Council (EGEC). PORT PC jest też członkiem założycielem Porozumienia Branżowego na rzecz Efektywności Energetycznej POBE (od 2018 r.), obejmującego 10 stowarzyszeń branżowych skupionych wokół efektywności energetycznej budynków. Od 2025 r. PORT PC jest członkiem Krajowej Izby Gospodarczej.

Więcej informacji: [www.portpc.pl](http://www.portpc.pl)

<sup>1</sup> Dane uwzględniają tzw. sprzedaż sell-in, czyli do hurtowni i instalatorów. Nie jest to sprzedaż do użytkowników końcowych (sell-out).

<sup>2</sup> Źródło: <https://pl.euronews.com/>

<sup>3</sup> Badanie zrealizowane przez SW Research w sierpniu 2025 r. na reprezentatywnej próbie 1000 właścicieli budynków jednorodzinnych ogrzewanych pompami ciepła.

» **NOWOŚĆ!**

 **Beretta**

Systemy hybrydowe

# HARMONY HYBRID

**NEX-HY**   
Next Hybrid Solutions

**Gotowy system hybrydowy, który składa się z:**

- zewnętrznej jednostki pompy ciepła HARMONY o mocy 3,5 kW lub 5,0 kW z czynnikiem chłodniczym R32;
- dwufunkcyjnego kotła kondensacyjnego CIAO X o mocy 25 kW;
- wewnętrznej jednostki hydraulicznej, która łączy oba urządzenia grzewcze w jeden kompatybilny system;
- sterownika systemu Hi, COMFORT T300-HY.

Pompa ciepła zapewnia C.O., a kocioł C.W.U. Kocioł pełni również funkcję dodatkowego źródła C.O. podczas mroźnych dni lub w przypadku wzrostu cen energii elektrycznej.



Zeskanuj kod QR  
i dowiedz się więcej.

gwarancja **5** lat <sup>(\*)</sup>  
na kocioł i pompę

Beretta Heating     
www.beretta.pl

# Quadra X: niezawodność w kompaktowym formacie



Rynek techniki grzewczej w Polsce stoi przed szeregiem wyzwań. Z jednej strony rosnące wymagania dotyczące efektywności energetycznej, z drugiej - konieczność modernizacji starych, często zanieczyszczonych instalacji. W te potrzeby idealnie wpisuje się Beretta Quadra X, kocioł kondensacyjny, który łączy włoską myśl techniczną z wyjątkową odpornością na trudne warunki pracy.

Patryk Lajstet | [www.benefit-beretta.pl](http://www.benefit-beretta.pl) | [www.beretta.pl](http://www.beretta.pl) | [www.beretta.ik.pl](http://www.beretta.ik.pl)

## Nowy standard wymiennika: stal nierdzewna bez kompromisów

Kluczem do niezawodności modelu Quadra X jest rezygnacja z kompozytów na rzecz **stali nierdzewnej AISI 304 L**. Projektanci marki Beretta postawili na innowacyjny wymiennik o konstrukcji jednorurowej z szerokimi kanałami przepływowymi. Dla instalatora oznacza to przede wszystkim spokój ducha - duży przekrój rur sprawia, że kocioł jest znacznie mniej podatny na odkładanie się kamienia kotłowego i zanieczyszczeń stałych, co jest kluczowe w przypadku wymiany starego urządzenia na nowe przy zachowaniu istniejących grzejników.

Co więcej, dostęp do wymiennika jest w pełni frontalny. Po zdjęciu obudowy serwisant ma natychmiastowy wgląd w komorę spalania, co skraca czas przeglądów okresowych i ułatwia czyszczenie, czyniąc pracę szybszą i bardziej ergonomiczną.

## Efektywność i modulacja: komfort sztytu na miarę

Quadra X wyróżnia się niezwykle szerokim zakresem modulacji mocy, co w praktyce rozwiązuje problem tzw. „taktowania” kotła. W nowoczesnym, dobrze ocieplonym budownictwie lub w mniejszych mieszkaniach, zapotrzebowanie na ciepło jest często bardzo niskie. Dzięki zdolności do zejścia z mocą minimalną do bardzo niskiego poziomu, kocioł pracuje w sposób ciągły, płynnie dopasowując się do aktualnych potrzeb budynku. Przekłada się to bezpośrednio na niższe rachunki

za gaz dla użytkownika końcowego oraz mniejsze zużycie kluczowych podzespołów, takich jak elektroda zapłonowa czy wentylator.

Wersja dwufunkcyjna kotła korzysta dodatkowo z zaawansowanego systemu przygotowania ciepłej wody użytkowej. Specjalnie zoptymalizowany wymiennik płytowy pozwala na uzyskanie stabilnej temperatury wody niemal natychmiast po odkręceniu kranu, co znacząco podnosi komfort codziennego użytkowania.

## Integracja i inteligentne zarządzanie energią

W dobie cyfryzacji Quadra X nie zostaje w tyle. Urządzenie zostało zaprojektowane z myślą o pełnej współpracy z systemami automatyki budynkowej. Dzięki komunikacji w protokole **OpenTherm**, kocioł może być sterowany przez zaawansowane programatory tygodniowe oraz systemy smart home, które pozwalają na zdalne zarządzanie temperaturą za pomocą smartfona.

Warto również podkreślić aspekt ekologiczny - urządzenie posiada najwyższą, **6. klasę NOx**, co oznacza minimalną emisję szkodliwych tlenków azotu do atmosfery. Dodatkowo kocioł jest certyfikowany do pracy z mieszkanką gazu z domieszką do 20% wodoru. To ważny argument sprzedażowy, gwarantujący użytkownikowi, że jego system grzewczy jest przygotowany na przyszłe zmiany w składzie paliwa gazowego dostarczanego przez sieci przesyłowe.

## Ergonomia montażu - z myślą o wykonawcy

Inżynierowie marki Beretta zadbali o to, by montaż kotła Quadra X był jak najmniej kłopotliwy. Kompaktowe wymiary (szerokość 400 mm) pozwalają na bezproblemową instalację w szafkach kuchennych lub ciasnych wnękach. Wszystkie przyłącza hydrauliczne są logicznie rozmieszczone, a zastosowanie energooszczędnej pompy obiegowej o wysokiej wysokości podnoszenia (6 metrów) pozwala na obsługę rozbudowanych pętli ogrzewania podłogowego bez konieczności stosowania dodatkowych pomp wspomagających w mniejszych domach.

Intuicyjny interfejs z wyświetlaczem LCD pozwala na szybką diagnostykę. Kody błędów są czytelne, a dostęp do parametrów serwisowych zabezpieczony w sposób logiczny, co ułatwia pierwsze uruchomienie i precyzyjną kalibrację urządzenia pod konkretną instalację. Beretta Quadra X to produkt, który nie szuka rewolucji tam, gdzie sprawdzają się sprawdzone rozwiązania, ale wprowadza istotne udoskonalenia w miejscach, które decydują o trwałości systemu. Dla firm instalatorskich zaopatrujących się w sieci hurtowni Instal-Konsorcjum, model ten stanowi doskonałe narzędzie pracy - jest przewidywalny, łatwy w serwisowaniu i oferuje technologię klasy premium w segmencie dostępnym dla szerokiego grona inwestorów. To wybór, który buduje zaufanie klienta i minimalizuje ryzyko awarii w najtrudniejszym, zimowym okresie eksploatacji. ■

## QUADRA X

– MaXimum zalet i korzyści



NOWY DOTYKOWY  
PANEL STEROWANIA



WYMIENNIK  
CIEPŁA ZE STALI  
NIERDZEWNEJ



WYSOKA  
SPRAWNOŚĆ



CICHA PRACA



SZYBKI I ŁATWY  
MONTAŻ



WYSOKI  
KOMFORT C.W.U.



HYDROGEN  
READY  
20%



### BENEFIT



JEDNA PLATFORMA  
WIELE MOŻLIWOŚCI



Zarejestruj kocioł QUADRA X  
na platformie [www.benefit-beretta.pl](http://www.benefit-beretta.pl)  
i odbierz **vouchery** do znanych sklepów  
oraz weź udział w wyścigu o ekstremalnie pozytywną  
nagrodę główną:  
**udział w przygodzie Off Road!**

### PARTNER



Kupuj kotły  
**QUADRA X**  
i zdobądź  
w programie  
PARTNER  
punkty **pik**

Punkty możesz wymienić na  
**vouchery** z oferty ponad 100  
najbardziej rozpoznawalnych  
– w Polsce i na świecie –  
marek.

# Condens 5300iW - gazowy kocioł kondensacyjny Bosch w Ofercie Specjalnej Instal-Konsorcjum



W Ofercie Specjalnej hurtowni Grupy Instal-Konsorcjum dostępny jest kondensacyjny kocioł gazowy BOSCH Condens 5300iW.

Urządzenie dostępne jest w różnych wariantach mocy (do 24 kW) i stanowi doskonałe rozwiązanie grzewcze, które idealnie wpisuje się w potrzeby współczesnych użytkowników.

Edmund Słupek | [www.bosch-homecomfort.pl](http://www.bosch-homecomfort.pl) | [www.ik.pl/oferta-specjalna](http://www.ik.pl/oferta-specjalna)

## Nowoczesne wzornictwo i łatwa obsługa

Kocioł Condens 5300i W to połączenie nowoczesnego wyglądu i funkcjonalności. Gładkie, białe powierzchnie z zaokrąglonymi narożnikami sprawiają, że urządzenie świetnie komponuje się z każdym wnętrzem, w tym również z pomieszczeniami mieszkalnymi. Dzięki intuicyjnej obsłudze za pomocą 7 przycisków oraz czytelnego wyświetlacza LCD, użytkownicy mogą łatwo dostosować parametry urządzenia do swoich potrzeb.

## Szybka i prosta instalacja

Kocioł został zaprojektowany z myślą o łatwej i szybkiej instalacji. Kompaktywna obudowa i płyta montażowa umożliwiają wygodne zamontowanie urządzenia, a jednostka sterująca zapewnia pełną ergonomię. Ponadto, opcjonalny wariant z poziomym przyłączeniem hydraulicznym jest idealnym rozwiązaniem do budynków mieszkalnych, gdzie liczy się oszczędność miejsca.







Oszczędność energii



Łatwe sterowanie mobilne



Opieka Profesjonalisty



Do 5 lat gwarancji

## Łatwa konserwacja i zdalne sterowanie

Dzięki łatwemu dostępowi do wszystkich komponentów kotła oraz zdejmowanej obudowie konserwacja kotła jest szybka i prosta, co przyczynia się do zwiększenia żywotności urządzenia. Dzięki wbudowanemu portowi do montażu modułu komunikacji bezprzewodowej, kocioł można bez wysiłku podłączyć do sieci i sterować nim zdalnie za pomocą aplikacji na smartfonie lub tablecie. Zdalna diagnostyka przez Home-Com Pro (dostępna za zgodą użytkownika) ułatwia serwisowanie urządzenia.

## Optymalizacja zużycia gazu

Condens 5300iW automatycznie dostosowuje swoją moc wyjściową w zakresie od 12 do 100%, zapewniając optymalne zużycie gazu przez cały rok, co wpływa

na niższe koszty eksploatacji. Ponadto, rzadziej uruchamiany palnik gwarantuje długą żywotność urządzenia.

## Przyszłościowe rozwiązanie

Condens 5300iW jest gotowy na zasilanie gazem ziemnym z 20% domieszką wodoru (H<sub>2</sub>). Oznacza to brak konieczności wymiany urządzenia w przypadku zmiany paliwa w sieciach gazowych z gazu ziemnego na mieszankę z wodorem.

## Wysoka jakość w rozsądnej cenie

Kocioł gazowy kondensacyjny Condens 5300iW to synonim wysokiej jakości Bosch w atrakcyjnej cenie. Dzięki zaawansowanej technologii, łatwej obsłudze oraz energooszczędności jest to rozwiązanie idealne do nowoczesnych domów, które łączy komfort, oszczędności i przyszłościowe rozwiązanie. ■



# Gazowy kocioł kondensacyjny Condens 5300iW



Idealne rozwiązanie do modernizacji ogrzewania



Gotowy  
na mieszankę  
wodorową



# Caleffi XF – sposób na skuteczną ochronę kotła i instalacji grzewczej przed zanieczyszczeniami



W instalacjach centralnego ogrzewania woda krąży przez wiele lat, a wraz z nią pojawiają się różnego rodzaju zanieczyszczenia. Z czasem w układzie gromadzą się drobiny rdzy powstające w wyniku korozji, cząstki magnetytu, resztki piasku czy osady mineralne. Część z nich trafia do instalacji już podczas montażu, inne powstają w trakcie jej pracy.

Przemysław Dutka | [www.caleffi.com](http://www.caleffi.com) | [www.ik.pl/caleffi](http://www.ik.pl/caleffi)

## Dlaczego zanieczyszczenia skracają żywotność instalacji hydraulicznych?

Na pierwszy rzut oka mogą wydawać się niegroźne, jednak ich obecność ma realny wpływ na funkcjonowanie całej instalacji. Zanieczyszczenia osadzają się w niewralgicznych miejscach instalacji – w wymiennikach ciepła, pompach czy zaworach – ograniczając przepływ i pogarszając efektywność przekazywania ciepła. W konsekwencji instalacja może

potrzebować więcej energii, a jej elementy będą zużywać się szybciej.

Aby ograniczyć ten problem, coraz częściej stosuje się filtry magnetyczne. Urządzenia te łączą tradycyjną filtrację mechaniczną z wychwytywaniem cząstek metalicznych. W praktyce oznacza to skuteczniejsze oczyszczanie wody krążącej w instalacji, a przy tym niższe opory przepływu i łatwiejszą obsługę

w porównaniu z klasycznymi filtrami siatkowymi.

## Caleffi XF w praktyce – jak działa ten filtr?

Caleffi XF to filtr z wkładem magnetycznym, który jest przeznaczony do instalacji grzewczych i chłodniczych. Jego zadaniem jest wychwytywanie zanieczyszczeń już od momentu pierwszego uruchomienia instalacji, dzięki czemu kluczowe elementy instalacji są lepiej chronione przed uszkodzeniami.

Konstrukcja filtra obejmuje dużą komorę separacyjną oraz rozbudowaną powierzchnię filtracyjną. Takie rozwiązanie pozwala skutecznie zatrzymywać zanieczyszczenia, a jednocześnie ogranicza ryzyko szybkiego zapychania się filtra, nawet gdy w instalacji pojawia się bardzo duża ilość osadów.

W praktyce oznacza to, że filtr usuwa zarówno cząstki mechaniczne, jak i metaliczne drobinki, które powstają w wyniku korozji. Dzięki temu instalacja może pracować stabilniej, a elementy instalacji takie jak pompy obiegowe, zawory czy wymienniki ciepła stają się mniej narażone na awarie.

Warto też zwrócić uwagę na elastyczność montażu. Dzięki obrotowemu przyłączu filtr można zainstalować zarówno w pozycji pionowej, jak i poziomej. Z kolei wbudowany system szczotek czyszczących umożliwia szybkie usuwanie nagromadzonych osadów bez konieczności demontowania urządzenia lub wyłączenia całej instalacji.



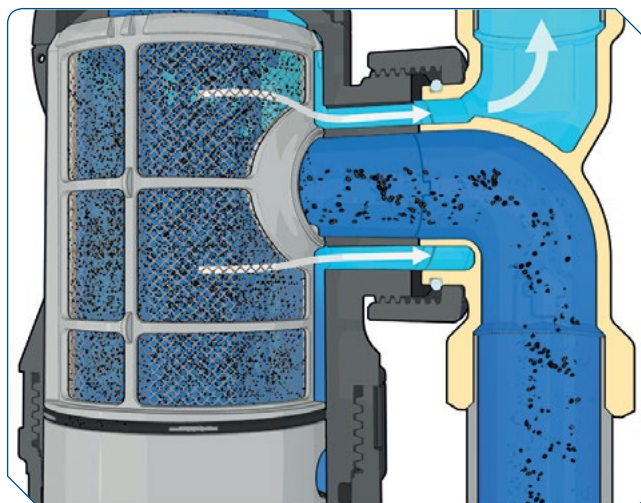
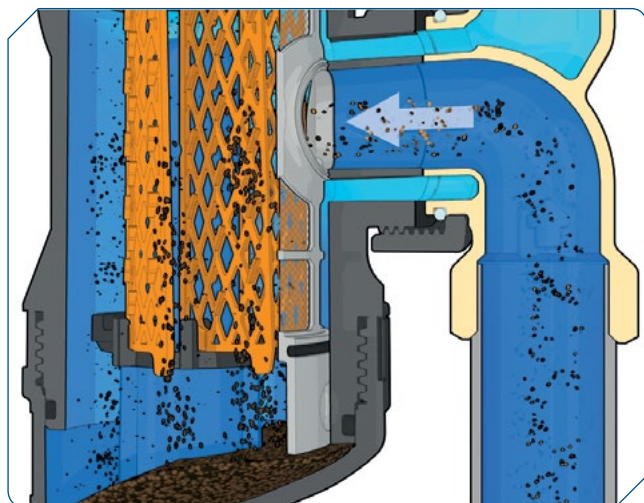
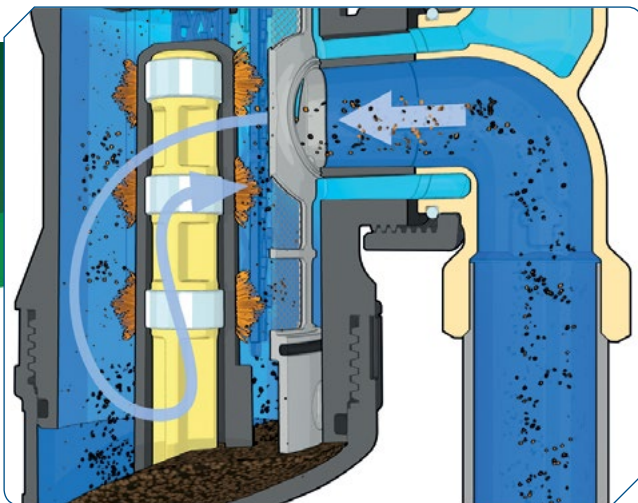

### Trzy poziomy ochrony instalacji dzięki Caleffi XF

Proces usuwania zanieczyszczeń w filtrze z wkładem magnetycznym Caleffi XF przebiega w trzech uzupełniających się fazach, które zapewniają wysoką skuteczność separacji różnych typów zanieczyszczeń:

- Po wpłynięciu do filtra woda trafia do specjalnie zaprojektowanej komory, w której następuje zmniejszenie prędkości przepływu. Odpowiednia geometria wnętrza sprzyja opadaniu najdrobniejszych cząstek stałych na dno urządzenia pod wpływem grawitacji.
- W kolejnym etapie medium przepływa przez obszar działania silnego magnesu umieszczonego centralnie w filtrze. Pole magnetyczne skutecznie wychwytywa cząstki ferromagnetyczne, takie jak magnetyt czy drobinę rdzy, które są jedną z głównych przyczyn awarii elementów instalacji grzewczych.
- Na wyjściu z urządzenia woda przechodzi przez precyzyjną siatkę filtracyjną, której zadaniem jest zatrzymanie pozostających, niemetalicznych zanieczyszczeń.

stałych, niemetalicznych zanieczyszczeń. Dzięki temu do dalszych elementów instalacji trafia medium o wysokiej czystości.

### Usuwanie cząstek magnetycznych z wody za pomocą Caleffi XF

Najważniejszym elementem filtra Caleffi XF jest centralny wkład magnetyczny, który jest odpowiedzialny za eliminację metalicznych cząstek krążących w instalacji. Magnesy o wysokiej mocy zapewniają skuteczną ochronę pomp obiegowych, zaworów oraz wymienników ciepła przed uszkodzeniami i spadkiem sprawności.

Proces czyszczenia filtra został zaprojektowany z myślą o maksymalnej wygodzie użytkownika. Po wyjęciu wkładu magnetycznego zgromadzone zanieczyszczenia opadają do dolnej części komory, skąd mogą zostać usunięte w prosty sposób. Na czas tej czynności zaleca się wyłączenie pomp obiegowych, co umożliwi bezpieczne i efektywne oczyszczenie urządzenia bez ingerencji w pozostałe elementy instalacji. ■

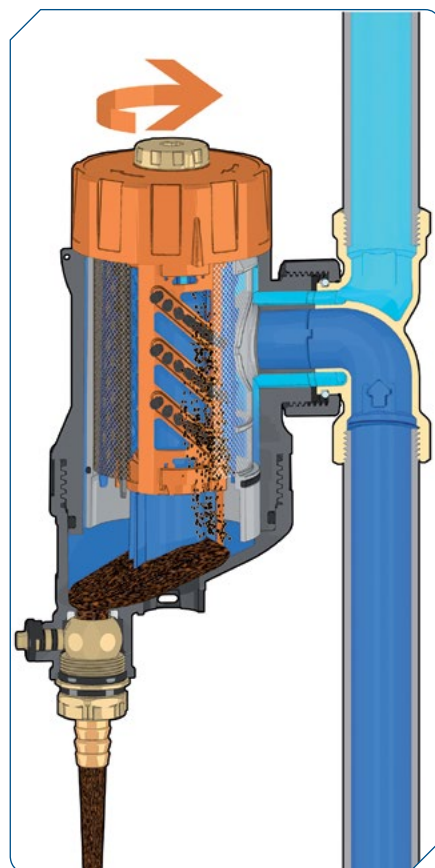

# Systemy rurowe SANHA w instalacjach c.o., zimnej i ciepłej wody – kompleksowe rozwiązania dla nowoczesnego budownictwa



Dynamiczny rozwój technologii instalacyjnych wymusza stosowanie rozwiązań zapewniających nie tylko trwałość i bezpieczeństwo, ale także wysoką efektywność montażu i eksploatacji. W tym kontekście szczególną pozycję zajmuje SANHA – jeden z wiodących europejskich producentów systemów rurowych, oferujący szeroki wachlarz rozwiązań dla instalacji centralnego ogrzewania, zimnej i ciepłej wody użytkowej.

Jarosław Czaplinski | [www.sanha.pl](http://www.sanha.pl)

## Kompleksowa oferta materiałowa

Jednym z kluczowych atutów systemów SANHA jest ich różnorodność materiałowa. W naszej ofercie znajdują się rozwiązania oparte na stali nierdzewnej, stali węglowej, miedzi i jej stopach oraz tworzywach sztucznych. Tak szeroki zakres pozwala instalatorom i projektantom na optymalne dopasowanie systemu do specyfiki instalacji oraz warunków pracy.

W instalacjach wody użytkowej szczególne znaczenie mają materiały zapewniające wysoką jakość higieniczną. SANHA stosuje tu bezołowiowy mosiądz krzemowy (CuSi), który charakteryzuje się odpornością na odcynkowanie oraz korzystnym wpływem na jakość wody pitnej. Z kolei w instalacjach grzewczych szeroko wykorzystywane są systemy stalowe oraz tworzywowe, które zapewniają długotrwałą eksploatację instalacji.

## Systemy do instalacji centralnego ogrzewania

W obszarze instalacji c.o. SANHA oferuje rozwiązania dostosowane zarówno do tradycyjnych, jak i nowoczesnych systemów grzewczych. Do najważniejszych należą systemy takie jak NiroTherm<sup>®</sup> (stal nierdzewna) oraz SANHA<sup>®</sup>-Therm (stal węglowa).

Stal węglowa pozostaje ekonomicznym wyborem dla instalacji zamkniętych, gdzie ryzyko korozji jest ograniczone. Może pracować w temperaturach sięgających nawet 120°C, co czyni ją odpowiednią dla większości systemów grzewczych. W przypadku instalacji prowadzonych w warunkach podwyższonej wilgotności lub w przegrodach budowlanych rekomendowane jest stosowanie stali nierdzewnej. Systemy takie jak NiroTherm<sup>®</sup> (stal nierdzewna nr. 14301) zapewniają wysoką odporność na korozję zewnętrzną,

eliminując konieczność dodatkowych zabezpieczeń antykorozyjnych.

Alternatywą dla instalacji o niższych parametrach temperaturowych są systemy z tworzyw sztucznych, tj. rury wielowarstwowe typu PE-RT i PEX z serii Multi-Fit<sup>®</sup>, wyposażone w warstwę aluminium lub wkładkę EVOH, ograniczającą dyfuzję tlenu.

## Instalacje zimnej i ciepłej wody użytkowej

W instalacjach wody pitnej kluczowe znaczenie mają bezpieczeństwo higieniczne oraz trwałość materiałów. W tym obszarze SANHA oferuje system NiroSan<sup>®</sup> ze stali nierdzewnej nr. 14404 oraz NiroSan<sup>®</sup>F ze stali nierdzewnej nr. 14521, a także SANHA<sup>®</sup> PURAPRESS i PURAFIT z bezołowiowego mosiądzu CuSi, które spełniają najwyższe wymagania dotyczące jakości wody pitnej.

Rura SANHA THERM



Rura NIRO THERM



Niro San



Sanha Press



Pura Press



Rury i złączki ze stali nierdzewnej charakteryzują się bardzo dobrymi właściwościami hydraulicznymi oraz odpornością na korozję, co przekłada się na długą żywotność instalacji. Dodatkowo ich gładka powierzchnia wewnętrzna ogranicza odkładanie się osadów. Natomiast materiał CuSi jest w pełni bezolowowym stopem miedzi, który już dziś spełnia rygorystyczne wymagania dyrektywy RECH.

#### Nowoczesne technologie łączenia

Istotnym elementem systemów SANHA jest rozwinięta technologia połączeń. Technika zaciskowa znacząco skraca czas montażu oraz eliminuje konieczność stosowania otwartego ognia, co zwiększa bezpieczeństwo prac instalacyjnych. Dodatkowo funkcja Combipress® umożliwia kompatybilność z wieloma standardowymi narzędziami zaciskowymi, co ułatwia pracę wykonawcom. W porównaniu z tradycyjnymi metodami, takimi jak lutowanie, czy spawanie,

systemy zaciskowe pozwalają na uzyskanie powtarzalnych i szczelnych połączeń przy mniejszym ryzyku błędów montażowych.

#### Uniwersalność i zastosowania

Systemy SANHA znajdują zastosowanie w szerokim spektrum obiektów – od budownictwa mieszkaniowego, poprzez obiekty użyteczności publicznej, aż po instalacje przemysłowe. Ich uniwersalność wynika z dostępności tak różnych materiałów oraz szerokiego zakresu średnic i elementów systemowych. Obecnie oferujemy ponad 10 000 różnych produktów, obejmujących rury, kształtki oraz komponenty instalacyjne, co pozwala na kompleksową realizację nawet najbardziej wymagających projektów.

#### EPD w systemach SANHA – pełna transparentność

Współczesne systemy rurowe rozwijane przez SANHA wpisują się w globalne trendy związane ze zrównoważonym

budownictwem. Obejmują one m.in. eliminację łożu z materiałów mających kontakt z wodą pitną oraz integrację instalacji z cyfrowymi narzędziami projektowymi BIM.

W ostatnich latach nasza firma wykonała istotny krok w kierunku zrównoważonego rozwoju, udostępniając deklarację EPD dla wszystkich systemów rurowych. Dostępność EPD dla systemów rurowych SANHA ma szczególne znaczenie w procesie projektowym. Współczesne budownictwo coraz częściej opiera się na analizie śladu węglowego całego obiektu, a instalacje – choć często niedoceniane – stanowią istotny jego element. W efekcie projektanci mogą nie tylko spełniać wymogi formalne, ale także realnie wpływać na redukcję oddziaływania budynków na środowisko. W dobie transformacji energetycznej i rosnących wymagań klimatycznych, takie narzędzia przestają być dodatkiem, a stają się standardem determinującym wybór technologii i materiałów w całym sektorze instalacyjnym.

Rura PERT



**Systemy rurowe SANHA** stanowią przykład kompleksowego podejścia do projektowania i wykonawstwa instalacji sanitarnych i grzewczych. **Szeroka gama materiałów, nowoczesne technologie łączenia** oraz **wysoka jakość wykonania** sprawiają, że rozwiązania te odpowiadają na potrzeby współczesnego budownictwa. **Odpowiedni dobór systemu** – uwzględniający parametry pracy, wymagania higieniczne oraz warunki montażowe – pozwala na stworzenie instalacji trwałej, bezpiecznej i ekonomicznej w eksploatacji, co jest kluczowe zarówno dla inwestorów, jak i użytkowników końcowych. ■

# Instalacja zmiękczacza do wody marki Viteco



Obejrzyj webinar



O filtrach do wody warto pomyśleć już na etapie projektowania instalacji wodno-kanalizacyjnej w budynku, choć zwykle nie ma też problemu, by filtry do wody zainstalować w domu gotowym. Często pojawiającym się wyzwaniem jest jednak instalacja zmiękczacza do wody. Przyjrzyjmy się, jakie są korzyści wynikające z korzystania z miękkiej wody w gospodarstwie domowym oraz jak ułatwić sobie zadanie instalacji zmiękczacza.

Paweł Płotka | [www.viteco.pl](http://www.viteco.pl)

**N**ajwiększym utrapieniem dla wielu mieszkańców domów jednorodzinnych jest twarda woda. Inwestycja w zmiękczacza do wody to nie jest duży wydatek, zwłaszcza jeśli weźmiemy pod uwagę niekwestionowane korzyści wynikające z użytkowania wody miękkiej.

## Korzyści z miękkiej wody

### 1. MNIJSZE ZUŻYCIĘ DETERGENTÓW

Twarda woda utrudnia działanie detergentów, zmniejsza ich pianistość, powodując konieczność zwiększonego dozowania. Miękka woda wymaga mniejszej ilości środków piorących, czyszczących, mydeł, szamponów czy kosmetyków.

### 2. DŁUŻSZA ŻYWOTNOŚĆ SPRZĘTU AGD

Wysoka zawartość związków wapnia i magnezu w twardej wodzie powoduje osadzanie się kamienia, który niszczy urządzenia AGD. Dzięki miękkiej wodzie – pralki, zmywarki, czajniki, żelazka i ekspresy do kawy wymagają mniej czynności konserwacyjnych i służą dłużej.

### 3. BRAK OSADU KAMIENNEGO NA ARMATURZE

Twarda woda powoduje uciążliwe osadzanie się kamienia na armaturze łazienkowej i kuchennej. Używanie miękkiej wody znacznie ułatwia czyszczenie baterii, kabin prysznicowych, czy zlewów i upraszcza utrzymanie ich w czystości.

### 4. KORZYSTNY WPŁYW NA ŚRODOWISKO

Mniejsze zużycie detergentów i brak konieczności stosowania dodatkowej

chemii do usuwania kamienia przyczyniają się do mniejszego zanieczyszczenia środowiska naturalnego.

### 5. LEPSZA KONDYCJA INSTALACJI

Osad kamienny, wynikający z wysokiej zawartości wapnia i magnezu w twardej wodzie, osadza się również wewnątrz rur, powodując zmniejszanie przepływu i szybszą degradację instalacji. Zmiękczacza jest też zabezpieczeniem przed osadzaniem się kamienia kotłowego w zasobnikach c.w.u. i wymiennikach.

### 6. ZDROWSZA SKÓRA I WŁOSY

Twarda woda powoduje wysuszenie skóry. Może nawet powodować wypryski i trądzik. W wyniku tego, że twardą wodą trudno spłukują się detergenty, często dochodzi do swędzenia skóry, a nawet reakcji alergicznych, czy stanów zapalnych. Miękka woda powoduje, że włosy

mniej się wysuszają, stają się mniej chropowate, a tym samym łatwiejsze do rozczesywania i układania. Zmniejsza się ryzyko powstawania łupieżu i wypadania włosów, zwiększa trwałość farbowania.

### 7. WIĘKSZA TRWAŁOŚĆ UBRAŃ I TEKSTYLIOW

Tkaniny prane w twardej wodzie stają się szorstkie i sztywne, szybciej się niszczą, tracą kolor. Pranie w miękkiej wodzie jest bardziej efektywne, a tkaniny pozostają miękkie, świeże i kolorowe.

### 8. OSZCZĘDNOŚĆ PIENIĘDZY

Wszystkie te korzyści wpływają na znaczne ograniczenie wydatków z budżetu domowego i szybki zwrot z inwestycji w zmiękczacza do wody.

Trzeba pamiętać o tym, że do prawidłowej pracy zmiękczacza woda musi spełniać pewne parametry (np. w zakresie zawartości żelaza i manganu), zwłaszcza ta pochodząca z ujęć własnych. Dlatego warto zacząć od badania wody i zadbać o odpowiedzialny dobór filtrów przez specjalistów, tak by spełniały swoje zadanie i zapewniały bezpieczeństwo użytkowników.

## Instalacja zmiękczacza

Aby przygotowywać instalację wodną do bezproblemowego montażu zmiękczacza do wody (lub innych urządzeń filtracyjnych), służą specjalne zawory przyłączeniowe, takie jak np. SB Klarpoint produkcji firmy Klarwod, oferowany w sieci IK. Umieszczenie go w instalacji na wczesnym etapie prac instalacyjnych, pozwala



Czyste powietrze w standardzie

 viteco  
COOL

# Urządzenia **Clima Comfort JP** do **chłodzenia** latem i **ogrzewania** zimą



Standardowe  
wyposażenie



Jonizacja powietrza  
i sterylizacja UV



viteco.pl



- zapobiega zastojom wody i zmniejsza ryzyko namnażania się bakterii.

Do prawidłowej instalacji zmiękczacza niezbędne są również dodatkowe elementy, o których należy pamiętać. Są one często dostępne w formie specjalnych zestawów przyłączeniowych, na które składają się:

1. Wstępny filtr narurowy do zimnej wody instalowany standardowo przed zmiękczaczem. Dedykowany do usuwania zanieczyszczeń mechanicznych typu piasek, muł, rdza.
  2. Różnej długości elastyczne węże przyłączeniowe wykonane ze stali nierdzewnej. Z jednej strony zakończone są one gwintem 1", z drugiej posiadają gotowe przyłącze przystosowane do zmiękczaczy Viteco (tych produkowanych przez Klarwod).
  3. Elastyczny wąż zbrojony stosowany do odprowadzania popłuczyn ze zmiękczacza do kanalizacji.
  4. Ślimakowe opaski zaciskowe, służące do zabezpieczenia węża odprowadzającego popłuczyny.
  5. Syfon z przerwą powietrzną przeznaczony do podłączenia przewodów odpływowych zmiękczacza wody do kanalizacji. Zapobiega cofnięciu się zanieczyszczonej wody do urządzenia i chroni przed nieprzyjemnymi zapachami z kanalizacji.
  6. Test diagnostyczny służący do badania twardości wody. Pozwala w kilku prostych krokach określić stopień twardości wody.
- Nie zapominajmy, że zestawy te przeznaczone są wyłącznie do wody wodociągowej. ■

w przyszłości na szybki montaż zmiękczacza do wody, bez konieczności dokonywania przeróbek w instalacji. Dzięki bardzo kompaktowej konstrukcji, urządzenie jest łatwe w instalacji i zapewnia nie tylko wygodę przy montażu zmiękczacza, ale pełni też rolę pomocniczą w późniejszych pracach serwisowych.

**SB Klarpoint to zawór 5w1:**

1. Funkcja bypass – obejście umożliwiające odłączenie zmiękczacza bez konieczności odcinania wody.
2. Funkcja zaworu zwrotnego – zapobiega cofaniu się wody w instalacji, które mogłoby powodować szereg problemów.
3. Zawór odpowietrzający – do usuwania

pęcherzyków powietrza, które negatywnie wpływają na działanie zmiękczacza i całego systemu.

4. Zawór probierczy – pozwala na pobranie wody do badania np. jej twardości przed i za zmiękczaczem.
5. Mieszacz – umożliwiający podmieszanie wody surowej z wodą zmiękczoną w celu uzyskania optymalnej twardości na wyjściu.

**Ponadto, SB Klarpoint:**

- ułatwia montaż zmiękczacza przy pomocy dedykowanych węży antywibracyjnych,
- może być montowany zarówno poziomo, jak i pionowo,

# AUX

Komfort w klasie premium

## C-SMART PREMIUM



**A+++**  
CHŁODZENIE

FUNKCJA  
MIKROBRYZY

**A++**  
OGRZEWANIE

MODUŁ  
WI-FI

TRYB  
OGRZEWANIA 8°C

NAWIEW 4D

STERYLIZACJA UV

CICHA PRACA

GRZANIE  
PRZY -30°C

KLIMATYZATOR  
AUX  
5  
LAT  
GWARANCJI

KOMPRESOR  
AUX  
10  
LAT  
GWARANCJI

POZNAJ PRODUKTY



WWW.AUXCOOL.PL

# II urodziny oddziału Protor-Merkury w Kielcach



Kielecki rynek instalacyjny 10 kwietnia 2026 roku skupił swoją uwagę na oddziale hurtowni Protor-Merkury. Druga rocznica powstania placówki stała się okazją do zorganizowania targów, które połączyły zamiłowanie do technologii z jubileuszowym akcentem. Wydarzenie przyciągnęło liczne grono fachowców szukających sprawdzonych rozwiązań.

Sylwia Wilczyńska | [www.ik.pl](http://www.ik.pl)

## Sprawdzone marki dla profesjonalistów

Swoje ekspozycje przygotowała imponująca reprezentacja dostawców: **Afriso, Caleffi, De Dietrich, Elektromet, Heatpex, Herz, Hydroland, Immergas, Klarwod,**

**Perfexim, Ricom Energy, Sanha, SAS, Sigma-Li, Sonniger, Termet** oraz **Vaillant Saunier Duval.**

Szczególną uwagę odwiedzających przyciągały marki własne Instal-Konsorcjum: **QIK, Viteco** oraz **concept.** To rozwiązania cenione przez instalatorów przede wszystkim za niezawodność i doskonałą relację jakości do ceny.

## Program Partner ik.pl

Wydarzenie było także doskonałą okazją do zapoznania się z programem **Partner ik.pl (PIK).** Na dedykowanym stoisku można było poznać korzyści płynące z uczestnictwa, zapoznać się z zasadami, a także zapisać się do Programu na miejscu, aby jak najszybciej zacząć korzystać z bonusów.

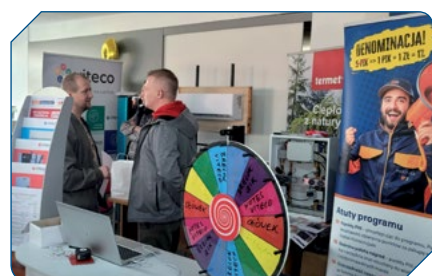

## Viteco – odpowiedź na współczesne wyzwania

W sektorze technologii chłodniczych centralne miejsce zajęła marka **Viteco Cool.** Uczestnicy mogli z bliska przyrzuć się nowoczesnym jednostkom **Viteco Clima Comfort JP.** Dzięki opcji całorocznego użytkowania (chłodzenie i ogrzewanie) oraz zaawansowanym funkcjom, takim jak jonizacja i sterylizacja powietrza, klimatyzatory te stanowią kompleksową odpowiedź na potrzeby współczesnych użytkowników.



Co więcej, urządzenia Viteco Clima Comfort JP **dostępne są od ręki,** a ich dodatkowym atutem jest gwarancja i rękojmia producenta, które zwiększają bezpieczeństwo inwestycji.



## Bonusy urodzinowe – gra o nagrody wciąż trwa!

Każdy aktywny uczestnik opuszczał oddział z Pakietem Powitalnym, ale prawdziwa walka o nagrody wciąż się toczy. Za zamówienia, składane przez uczestników wydarzenia, w terminie 01.04-30.04.2026 obowiązują trzy poziomy nagród:

- I próg obrotowy (30 tys. zł netto): Zmiękczacz 20 CS MERKURY.
- II próg obrotowy (50 tys. zł netto): Kocioł gazowy jednofunkcyjny VC 20 CS/1-5 N-PL ecoTEC plus.
- III próg obrotowy (75 tys. zł netto): Zestaw 4 elektronarzędzi DeWalt.

Na najbardziej aktywnych uczestników, za obrót 100 tys. zł netto osiągnięty w terminie 01.04-31.05.2026, czeka **NAGRODA SPECJALNA:** Pompa ciepła Saunier Duval Genia Air TEK Split 7 kW w symbolicznej cenie 1,00 zł netto!



**Protor-Merkury to nie tylko punkt na mapie – to zgrany zespół fachowców gotowych wspierać klientów na każdym etapie współpracy. Bo za sukcesem stoją przede wszystkim ludzie. Dwa lata obecności na kieleckim rynku to dopiero początek! ■**

WSZYSCY RAZEM JESTEŚMY CZĘŚCIĄ CZEGOŚ WIELKIEGO!

# SERDECZNIE ZAPRASZAMY NA TARGI JUBILEUSZOWE THI.ECO 13 CZERWCA 2026



Główna Nagroda

**PEUGEOT 208 EDITION**

Tegoroczne **Targi THI.eco** to nie tylko wyjątkowe wydarzenie biznesowe, ale przede wszystkim **wielkie święto rodzinne!** Chcemy, aby ten jubileusz był wyjątkowy, dlatego z radością **zapraszamy Cię z Twoimi najbliższymi!**

## Dla Ciebie **BIZNES I SUKCES**

Podczas gdy Twoi bliscy będą spędzać czas na dobrej zabawie, Ty będziesz mógł w pełni komfortowo skupić się na:

- kluczowych rozmowach biznesowych,
- licytacjach,
- networkingu i budowaniu relacji w branży.



## Dla najmłodszych **STREFA ANIMACJI**

Z myślą o dzieciach przygotowaliśmy specjalną strefę pełną atrakcji. Profesjonalni animatorzy zadbają o to, by najmłodszy spędzili ten czas bezpiecznie i z uśmiechem na twarzy!



## Strefa **GASTRONOMICZNA**

Zadbaliśmy również o coś dla ciała.

Dla wszystkich zarejestrowanych uczestników oraz ich rodzin dostępna będzie darmowa strefa gastronomiczna:



🕒 10:00 – 12:00

**Poranne Przekąski**

– idealny start na dobry początek dnia



🕒 12:30 – 15:30

**Obiad Targowy**

– pyszny lunch w przerwie od spotkań

**WAŻNE!**

Udział w wydarzeniu oraz dostęp do strefy gastronomicznej są bezpłatne dla zarejestrowanych gości. Prosimy o potwierdzenie przybycia wraz z liczbą osób towarzyszących.



Zarejestruj udział

Do zobaczenia na Jubileuszu THI.eco! Spędźmy ten dzień razem!

# Program Bezpieczny PIK: OC Instalatora – ochrona, która działa w praktyce



Praca instalatora wymaga precyzji, doświadczenia i odpowiedzialności. Każda realizacja to nie tylko montaż systemu, ale też realna odpowiedzialność za bezpieczeństwo klienta i skutki ewentualnych błędów, które mogą ujawnić się dopiero po czasie. Wtedy konsekwencje bywają bardzo kosztowne – od drobnych strat po szkody liczone w dziesiątkach, a nawet setkach tysięcy złotych.

Wojciech Bednarek | [www.partner.ik.pl](http://www.partner.ik.pl) | [ubezpieczenia.ik.pl](http://ubezpieczenia.ik.pl)

W tej branży nie wystarczy dobrze wykonać pracę. Trzeba również zabezpieczyć się na wypadek zdarzeń trudnych do przewidzenia. Dlatego polisa OC staje się dziś nie dodatkiem, lecz elementem profesjonalnego prowadzenia działalności.

## Błędy, które ujawniają się po czasie

Najpoważniejsze szkody nie zawsze wynikają ze spektakularnych awarii. Często zaczynają się od drobnych nieprawidłowości.

**Przykład:** niewłaściwe wypoziomowanie lub złe podparcie instalacji odpływowej. Początkowo system działa poprawnie, jednak z czasem pojawiają się zastoje, przeciążenia połączeń lub cofanie wody. Skutkiem są przecieki, uszkodzenia wykończenia i kosztowne naprawy obejmujące nie tylko instalację, ale również odtworzenie pomieszczeń.

Takie sytuacje pokazują, że nawet niewielki błąd może generować bardzo wysokie koszty.

## OC instalatora – zabezpieczenie finansowe, które buduje wiarygodność

Polisa OC zapewnia instalatorowi bezpieczeństwo finansowe. Przejmuje ciężar roszczeń związanych ze szkodami wyrządzonymi klientom lub osobom trzecim, chroniąc wykonawcę przed koniecznością pokrywania kosztów z własnych środków.

W praktyce oznacza to większą stabilność firmy i odporność na nieprzewidziane zdarzenia. Jedna poważna szkoda może zagrozić płynności finansowej, a nawet dalszemu funkcjonowaniu przedsiębiorstwa – OC ogranicza to ryzyko.

Ubezpieczenie działa również jako przewaga handlowa. Klient, który widzi, że wykonawca posiada realną ochronę, zyskuje większe poczucie bezpieczeństwa, co ułatwia decyzję zakupową i buduje długofalową współpracę.

## Gdy dochodzi do szkody...

„W jednym z przypadków podczas prac instalacyjnych doszło do pęknięcia kolana miedzianego na przyłączy zimnej wody do stelaża podtynkowego WC. Ekspertyza wykluczyła wadę materiałową – przyczyną był błąd montażowy związany ze zbyt mocnym lub nieprawidłowym zaciśnięciem elementu.

**Skutkiem było rozległe zalanie budynku:** ścian, sufitów korytarza, podłóg drewnianych oraz instalacji elektrycznych i teletechnicznych. Wartość szkody wyniosła około 160 tys. zł. Koszty zostały pokryte w ramach programu ubezpieczeniowego Bezpieczny PIK, co ograniczyło konsekwencje finansowe po stronie wykonawcy.

To przykład pokazujący, że dobrze zaprojektowana ochrona działa w praktyce – w sytuacjach realnych, a nie teoretycznych, gdzie stawką jest płynność finansowa firmy i jej reputacja” – mówi Łukasz Kaleta, Kierownik ds. Likwidacji Szkód w Polskiej Kancelarii Brokerskiej.

## Program Bezpieczny PIK – rozwiązanie dla instalatorów

Program Bezpieczny PIK, opracowany przez Instal-Konsorcjum we współpracy z Polską Kancelarią Brokerską, powstał z myślą o instalatorach, którzy chcą ograniczyć ryzyko związane z wykonywaną działalnością i działać w bardziej bezpiecznych warunkach.

Program działa już od 10 lat, co najlepiej potwierdza jego stabilność, praktyczną wartość i dopasowanie do realnych potrzeb branży. Został zaprojektowany tak, aby odpowiadać na rzeczywiste wyzwania branży. Obejmuje szeroki zakres ochrony – od szkód osobowych, przez szkody rzeczowe, aż po odpowiedzial-





# CERTYFIKAT BEZPIECZNEGO INSTALATORA



Dla

**QIK System – Jan Witecki**

PARTNER IK.PL

Niniejszy certyfikat potwierdza uznanie wysokiej jakości świadczonych przez Instalatora usług i ustanawia ochronę ubezpieczeniową od odpowiedzialności cywilnej na kwotę **2.000.000 PLN** dla produktów **QIK, VITECO, CONCEPT** i usług montażu tych produktów. Gwarancja ochrony zabezpieczona została w **STU ERGO HESTIA S.A.** we współpracy z **Polską Kancelarią Brokerską sp. z o.o.**

Ważny od 01.04.2026 r. do 30.03.2027 r.



Warunki udzielonej ochrony określają Ogólne Warunki Ubezpieczenia Odpowiedzialności Cywilnej z tytułu prowadzenia działalności gospodarczej lub użytkowania mienia z dnia 01.04.2025 (kod AB-OC0-01/25) STU ERGO Hestia SA) oraz treść porozumienia zawartego między Instal-Konsorcjum Sp. z o.o. a zakładem ubezpieczeń w warunkach wynegocjowanych przez Polską Kancelarię Brokerską Sp. z o.o. Obowiązkiem Instalatora jest przestrzegać warunków montażu i instalacji określonych przez producenta i Instal-Konsorcjum Sp. z o.o. oraz prawidłowo wypełniać protokoły z instalacji.

ność wynikającą z wprowadzenia produktu do obrotu. Z tak kompleksowego rozwiązania mogą korzystać wyłącznie Partnerzy Instal-Konsorcjum należący do Programu PIK.

## Więcej niż standardowe OC

Siłą Programu są rozszerzenia, które odpowiadają realnym sytuacjom w pracy instalatora:

- koszty demontażu wadliwego produktu i montażu nowego,
- koszty poszukiwania miejsca wycieku lub awarii,
- OC pracodawcy (szkody wobec pracowników),
- czyste straty finansowe,
- szkody w przedmiotach poddawanych obróbce lub naprawie,
- koszty ochrony prawnej.

Dzięki temu program wykracza poza standardową polisę OC i zabezpiecza faktyczne ryzyka operacyjne.

## Ochrona, która wspiera wizerunek

Dobrze skonstruowane ubezpieczenie daje coś więcej niż tylko wypłatę odszkodowania – przewagę konkurencyjną. W branży, gdzie kluczowe są zaufanie i rekomendacje, posiadanie ochrony OC staje się istotnym wyróżnikiem.

Program Bezpieczny PIK wzmacnia wiarygodność wykonawcy i ułatwia budowanie relacji z klientami.

Każdy uczestnik programu otrzymuje Certyfikat Ubezpieczenia – potwierdzenie ochrony w zakresie produktów marek QIK, Viteco i concept. Dokument ten może stanowić dodatkowy argument w rozmowach z klientem i potwierdzać profesjonalizm wykonawcy.

## Warunki uczestnictwa

Udział w Programie Bezpieczny PIK wymaga spełnienia określonych warunków:

- co najmniej 700 punktów PIK w okresie roku w akcji QIK, Viteco i concept,
- ochrona dotyczy usług i instalacji w zakresie produktów QIK, Viteco i concept.

## Zakres ochrony

Program obejmuje odpowiedzialność cywilną w zakresie:

- odpowiedzialności deliktowej,
- odpowiedzialności kontraktowej,
- odpowiedzialności za produkt.

**Suma gwarancyjna** wynosi 2 mln zł na jeden i wszystkie wypadki w okresie ubezpieczenia.

To poziom ochrony dopasowany do realnych ryzyk branży instalacyjnej, który

zapewnia zabezpieczenie w przypadku poważnych szkód.

W połączeniu z dodatkowymi rozszerzeniami Program Bezpieczny PIK tworzy spójny system ochrony, który pomaga nie tylko reagować na szkody, ale także prowadzić działalność z większą pewnością i spokojem.

## Podsumowanie

Profesjonalny instalator odpowiada dziś nie tylko za jakość wykonania, ale również za bezpieczeństwo swojej firmy. Doświadczenie, wiedza i rzetelność są podstawą, jednak dopiero połączenie ich z odpowiednią ochroną ubezpieczeniową tworzy stabilny model działania. Program Bezpieczny PIK oferowany przez Polską Kancelarię Brokerską we współpracy z Instal-Konsorcjum to rozwiązanie dla instalatorów, którzy chcą ograniczać ryzyko finansowe, działać bezpieczniej i wzmacniać swoją pozycję na rynku. To konkretne wsparcie w codziennej pracy, realna ochrona w trudnych sytuacjach i mocny sygnał dla klienta, że ma do czynienia z partnerem godnym zaufania.

Bo w tej branży bezpieczeństwo nie jest dodatkiem. Jest częścią profesjonalizmu.

# PIK i ZIK duet doskonały - fachowcy od instalacji, punktów i komunikacji Instal-Konsorcjum



Dołącz do nas



W branży instalacyjnej liczy się konkret: sprawdzony produkt, fachowe doradztwo i rozwiązania, które działają nie tylko w katalogu, ale przede wszystkim na budowie. Dlatego komunikacja z instalatorami też powinna być praktyczna, zrozumiała i bliska codziennej pracy. Właśnie z takim celem pojawili się PIK i ZIK - nowi bohaterowie komunikacji Instal-Konsorcjum.

Honorata Klukojć | [www.ik.pl](http://www.ik.pl)

Będą na budowie, w hurtowni, przy instalacji, czyli tam, gdzie każdy instalator. Będą dzielić się doświadczeniem, humorem i branżową wiedzą. PIK i ZIK to duet, który będzie towarzyszył nam w komunikacji Grupy IK, w Programie PIK, w materiałach edukacyjnych, akcjach promocyjnych, wydarzeniach oraz w wielu miejscach, w których spotykają się fachowcy z branży instalacyjnej.

Nie są przypadkowymi postaciami. Uosabiają wartości, które od lat są bliskie Grupie Instal-Konsorcjum: praktyczne podejście, doświadczenie, solidność, fachowość, otwartość na nowe technologie i partnerskie relacje z instalatorami.

## PIK i ZIK - dwóch fachowców, dwa charaktery, jeden cel

PIK to siła spokoju, synonim solidności i analitycznego podejścia. Już w przedszkolu „diagnozował” plastikowe kraniki na sali zabaw, a w IV klasie zbudował „system ogrzewania piórników” przy użyciu suszarki i rurek do picia. Pracuje, używając tylko solidnych produktów i często słyszy: „No i jak pan to zrobił?!” Mówi się, że gdy PIK montuje pompę ciepła, sama zaczyna pracować ciszej... z szacunku.

ZIK to artysta instalacji. Kiedy rówieśnicy w szkole zbierali Pokemony, ZIK zbierał kolanka, mufy i nypłe. Człowiek, który w plątaniu rur widzi dzieło sztuki i potrafi dobrać komponenty z oferty IK.PL szybciej, niż zdążyście wypowiedzieć słowo „ar-ma-tu-ra”. Wnosi nowatorską energię i pasję do nowoczesnych technologii, udowadniając, że dla profesjona-



listy nie ma rzeczy niemożliwych. Pompy ciepła pracują na wyższych obrotach tylko po jego spojrzeniu.

Poznali się przypadkiem... a może to było przeznaczenie? Jedno jest pewne: od kąd połączyła ich wspólna pasja do rur, kotłów, armatury i wszystkiego, co da się uszczelnić, dokręcić lub zamontować, stworzyli duet doskonały, który od teraz będzie nam towarzyszył.

Ich instalatorskie historie zaczęły się dawno temu... a dziś są na budowie, w hurtowni, przy instalacji - dokładnie tam, gdzie każdy instalator. Dzielią się doświadczeniem, humorem i branżową wiedzą.

## PIK i ZIK - to instalatorzy, których znaczenie z doświadczenia:

- reprezentują decyzje, wybory i sytuacje z codziennej pracy,
  - wiedzą, co działa, a co tylko ładnie wygląda w katalogu,
  - mówią wprost, bez owijania w izolację,
  - komunikują zmiany i wydarzenia.
- Będą mówić o sprawach ważnych dla instalatorów w sposób prosty, praktyczny i bliski branżowej codzienności.

## Program PIK - codzienne zakupy, realne korzyści

Jednym z ważniejszych tematów, które PIK i ZIK będą przybliżać instalatorom,

jest Program PIK, czyli Program Partner IK.PL. To rozwiązanie stworzone z myślą o fachowcach, którzy na co dzień dokonują zakupów w hurtowniach należących do Grupy Instal-Konsorcjum.

Program PIK pozwala zbierać punkty za zakup produktów objętych aktualnymi akcjami premiiowanymi punktami. Zebrane punkty można następnie wymieniać na nagrody dostępne w katalogu programu. To prosta zasada, ale bardzo konkretna korzyść: zakupy, które instalator i tak realizuje w swojej codziennej pracy, mogą dodatkowo pracować na atrakcyjne benefity.

W praktyce oznacza to, że warto być aktywnym uczestnikiem Programu PIK. Regularne korzystanie z programu pozwala:

- sprawdzać aktualne akcje promocyjne,
- kontrolować stan zgromadzonych punktów,
- planować wymianę punktów na nagrody,
- korzystać z dostępnych przywilejów,
- lepiej wykorzystywać potencjał codziennych zakupów,
- być na bieżąco z ofertami przygotowanymi z myślą o instalatorach.

Warto więc nie tylko dołączyć do programu, ale też korzystać z niego systematycznie. Punkty najlepiej „pracują” wtedy, gdy instalator regularnie loguje się na swoje konto, sprawdza dostępne akcje i świadomie planuje zakupy objęte punktowaniem.

### Program PIK blisko Twojej hurtowni

Warto pamiętać, że platformy Programu PIK są autonomiczne dla poszczególnych hurtowni Grupy Instal-Konsorcjum. Oznacza to, że każda hurtownia prowadzi swoją platformę programu zgodnie z własnymi zasadami, akcjami i rozwiązaniami przygotowanymi dla swoich klientów.

Dlatego tak ważne jest, aby korzystać z platformy właściwej dla hurtowni, w której dokonujecie zakupów. To właśnie tam możecie sprawdzić aktualne akcje, dostępne punkty, katalog nagród oraz informacje dotyczące Waszego uczestnictwa w programie.

Autonomia platform pozwala lepiej dopasować działania do specyfiki danej hurtowni i jej klientów. Dla instalatora oznacza to bardziej bezpośredni kontakt z miejscem, w którym faktycznie robi



zakupy oraz dostęp do informacji i promocji przygotowanych w ramach konkretnej platformy Programu PIK.

### Program PIK w smartfonie

#### – wygodnie, szybko, zawsze pod ręką

Program PIK rozwija się również w wersji mobilnej. Dostępne są aplikacje mobilne, które pozwalają korzystać z programu bezpośrednio ze smartfona. To duże ułatwienie dla instalatorów, którzy większość dnia spędzają w terenie, między hurtownią, budową, klientem i kolejnym zleceniem.

Dzięki aplikacji mobilnej można szybciej zajrzeć do swojego konta, sprawdzić informacje o programie i mieć dostęp do najważniejszych funkcji zawsze pod ręką. PIK i ZIK zachęcają: **Pobierz aplikację Programu PIK z App Store lub Google Play i korzystaj z programu wygodnie tam, gdzie jesteś – hurtowni, na budowie, w samochodzie przed kolejnym zleceniem albo po pracy, gdy chcesz sprawdzić, ile punktów udało się już zebrać.**

To wygodna opcja, która pomaga być bliżej programu i lepiej wykorzystywać jego możliwości – dowiedz się w swojej hurtowni.



### Dlaczego warto dołączyć do Programu PIK?

Program PIK to coś więcej niż system punktowy. Uczestnictwo w programie daje wymierne korzyści, ale też pozwala być bliżej tego, co dzieje się w Grupie IK. To dostęp do informacji o promocjach, nowościach, specjalnych działaniach i wydarzeniach przygotowywanych dla fachowców z branży instalacyjnej.

Dzięki Programowi PIK codzienne zakupy mogą zamieniać się w punkty, a punkty w nagrody. To konkretny mechanizm, który premiuje aktywność i lojalność instalatorów. Im częściej korzystasz z programu, tym większą masz kontrolę nad tym, co możesz zyskać.

### PIK i ZIK zawsze tam, gdzie dzieje się coś ważnego

PIK i ZIK będą obecni nie tylko w przestrzeni internetowej. Spotkacie ich również w rzeczywistości – podczas wydarzeń branżowych, akcji specjalnych, inicjatyw organizowanych przez Grupę Instal-Konsorcjum oraz hurtownie należące do Grupy IK.

Będą pojawiać się w materiałach promocyjnych, publikacjach, komunikatach, konkursach i projektach, które mają angażować instalatorów oraz budować jeszcze bliższy kontakt z Grupą IK. Ich obecność ma przypominać, że za komunikacją stoją konkretne potrzeby fachowców: jasne informacje, praktyczne wskazówki, wartościowe promocje i odrobina dobrego humoru.

### PIK i ZIK mówią zgodnie: Nasz duet dopiero się rozkręca!

### Dołącz, korzystaj i bądź na bieżąco

Jeśli jeszcze nie jesteś uczestnikiem Programu PIK, zapytaj o możliwość rejestracji w swojej hurtowni Grupy Instal-Konsorcjum. Jeśli już korzystasz z programu – loguj się regularnie, sprawdzaj aktualne akcje, kontroluj swoje punkty i korzystaj z dostępnych przywilejów.

Śledź komunikację Instal-Konsorcjum, obserwuj działania PIKa i ZIKa, bierz udział w wydarzeniach i korzystaj z możliwości, które Program PIK daje instalatorom.

PIK i ZIK są już gotowi. Teraz czas, żebyście poznali ich bliżej – zeskanuj kod QR widoczny na początku artykułu i dołącz do nas na Facebooku. ■

# concept - profesjonalna jakość w najlepszym wydaniu

Szukasz rozwiązań, które łączą trwałość, jakość i rozsądną cenę? Właśnie takie produkty oferuje marka concept, dostępna w ramach Oferty Specjalnej Grupy Instal-Konsorcjum.

To starannie wyselekcjonowany asortyment dla instalatorów, serwisantów i inwestorów, którzy oczekują sprawdzonych rozwiązań - nie tylko korzystnych cen, ale przede wszystkim niezawodności w codziennej pracy.

## Marka z mocnym zapleczem

**concept** to marka rozwijana w ramach struktur EDT GmbH - największej na świecie organizacji handlu hurtowego w branży instalacyjnej, do której należy Instal-Konsorcjum.

Produkty concept powstają we współpracy z certyfikowanymi europejskimi producentami i spełniają rygorystyczne normy jakości oraz bezpieczeństwa.

## Kompleksowa oferta dla instalatora

Ponad 50 lat doświadczenia przekłada się na rozwiązania dopracowane w każdym detalu.

W portfolio marki znajdziesz wszystko, czego potrzebujesz do realizacji nowoczesnych instalacji: armaturę sanitarną, elementy instalacyjne i grzewcze, ceramikę łazienkową, wyroby akrylowe, akcesoria łazienkowe i więcej!

## Bonus dla Profesjonalistów: Program Partner ik.pl

Kupując produkty marki **concept** w hurtowniach **Grupy Instal-Konsorcjum**, możesz skorzystać z programu Partner ik.pl.



Za każde wydane 100 zł netto otrzymujesz aż 1,5 punktu PIK, które możesz wymieniać na atrakcyjne nagrody, takie jak vouchery do wielu sklepów stacjonarnych i online.

## Postaw na jakość, która pracuje dla Ciebie

Decydując się na **concept**, wybierasz produkty tworzone z myślą o profesjonalistach - trwałe, zgodne z normami i sprawdzone w praktyce, a przy tym maksymalizujesz swoje korzyści. ■

# Zbieraj punkty błyskawicznie z QIK, concept i Viteco

Wybierz inteligentne zakupy! Twój wzrok powinien powędrować w stronę marek własnych Instal-Konsorcjum. Stawiając na te marki, wybierasz sprawdzoną jakość, która powstaje w czołowych zakładach produkcyjnych, i jednocześnie maksymalizujesz swoje korzyści w programie Partner ik.pl. Zgarniaj aż 1,5 pkt PIK za każde 100 zł wydane na: QIK, Viteco, concept. Stawiając na marki własne IK, inwestujesz w sprawdzoną jakość i zbierasz punkty PIK z prędkością błyskawicy!

## Poznaj bliżej filary Twojego zysku

**QIK** - to systemy, które odpowiadają na realne potrzeby placu budowy. Sercem oferty są rury wielowarstwowe PE, złączki z mosiądzu i PPSU oraz trwałe rozdzielacze. **QIK** to jednak coś więcej: od głowic termostatycznych, przez szafki, aż po specjalistyczne folie izolacyjne. Budujesz całą instalację w oparciu o jeden, spójny system.

**CONCEPT** - jako członek największej na świecie organizacji handlu hurtowego - EDT GmbH - oferujemy wyjątkowe produkty stworzone dla instalatorów cenionych zgodność z normami i trwałość. **concept** to nie tylko armatura i ceramika, ale też komponenty grzewcze. To

asortyment przeznaczony do profesjonalnej pracy, łączący estetykę z odpornością na intensywne użytkowanie.

**VITECO** - marka dla tych, którzy patrzą w przyszłość. **VITECO** dostarcza urządzenia o wysokiej sprawności: pompy ciepła, kotły, rekuperatory, klimatyzatory, kolektory słoneczne czy systemy uzdatniania wody. To nowoczesne rozwiązania dla inwestorów, którzy dbają o środowisko i portfel, a dla Ciebie - pewność bezawaryjnego montażu.

## Maksymalizuj korzyści z programem Partner ik.pl

**Program Partner ik.pl (PIK)** to dedykowany program skoncentrowany na



klientach hurtowni **Instal-Konsorcjum**. Naszym priorytetem jest zapewnienie kompleksowego wsparcia dla kluczowych odbiorców oraz nagradzanie ich za ich aktywność i lojalność.

W **Programie PIK** punkty można zdobywać przy zakupach produktów od wielu dostawców, przy czym najwięcej punktów otrzymasz za produkty marek własnych **Instal-Konsorcjum: concept, QIK i Viteco**. Punkty PIK można wymieniać w katalogu programu na nagrody i świadczenia, a ich ważność wynosi co najmniej 12 miesięcy. ■

INNOWACYJNE INSTALACJE

**JAKOŚĆ**  
NA POKOLENIA

**Q QIK**



ik.pl | qik.pl | info@qik.pl

# Pokaż swoją instalację QIK i zgarnij gadżety!



Zobacz więcej



Jesteś dumny ze swojej ostatniej realizacji z użyciem towarów QIK? Twoje instalacje to wzór precyzji i profesjonalizmu? Teraz Twoja fachowość może zostać nagrodzona!

Sylwia Wilczyńska | [www.qik.pl](http://www.qik.pl) | [www.ik.pl/qik](http://www.ik.pl/qik)

## Zgarnij nagrodę w konkursie QIK!

Zapraszamy do udziału w konkursie fotograficznym na naszym Facebooku, w którym do wygrania są wysokiej klasy narzędzia marki QIK.

### O co chodzi w konkursie?

Zasady są proste: chcemy zobaczyć, jak wykorzystujecie systemy QIK w swojej codziennej pracy. Szukamy zdjęć, które najlepiej oddają estetykę, staranność i poprawność wykonania instalacji.

### To tylko kilka kroków:

1. Odwiedź nasz profil na Facebooku i polub post konkursowy: [www.facebook.com/photo/?fbid=1469459008310041&set=a.552063966716221](https://www.facebook.com/photo/?fbid=1469459008310041&set=a.552063966716221).
2. W komentarzu pod postem wrzuć zdjęcie wykonanej instalacji QIK i dodaj krótki opis realizacji.

**Pamiętaj!** Logo QIK musi być widoczne na zdjęciu.



### Co możesz wygrać?

Przygotowaliśmy nagrody, które przydadzą się w torbie każdego profesjonalisty:

- **1 miejsce** – Zestaw kalibratorów QIK 16-32
- **2 miejsce** – Kalibrator ręczny potrójny QIK
- **3 miejsce** – Nożyce do rur QIK Pro-Press
- **Miejsca 4-10** – nagrody pocieszenia

### Dla kogo?

Dla instalatorów i firm instalacyjnych prowadzących działalność gospodarczą na terenie Polski i posiadających konto na Facebooku.

### Ważne terminy

- **Start:** 29.04.2026
- **Koniec zgłoszeń:** 30.06.2026, godz. 23:59
- **Ogłoszenie TOP 10:** do 02.07.2026
- **Głosowanie finałowe:** do 10.07.2026, godz. 10:00
- **Wyniki:** 10.07.2026 do godz. 15:00

### Zobacz pełen regulamin konkursu:

Zeskanuj kod QR przy tytule artykułu i poznaj szczegóły w regulaminie konkursu. ■

OBEJRZYJ



WEBINAR



**Nowe produkty w ofercie**











Dowiedz się więcej >



oferta  
specjalna

ik.pl

MY

odświeżamy  
wizerunek

Beretta

BOSCH

BIAWAR



QIK

De Dietrich

Galmef

viteco

concept

Saunier Duval

TECE

GAVIA

Vaillant

WOLF

TY

korzystasz  
z wyjątkowej oferty

# Nowa lista akcji PIK od 01.04.2026



1 kwietnia 2026 pojawiła się nowa lista akcji PIK. To nie primaaprilisowy żart! Mamy nowych graczy, kilka „turbodoładowanych” promocji punktowych oraz parę pożegnań.

Rafał Hołtra | [www.ik.pl](http://www.ik.pl) | [www.partner.ik.pl](http://www.partner.ik.pl)



## Nowe marki w programie Partner ik.pl

W tym kwartale do programu dołączyły marki: **AUX (1 PIK)**, **HEWALEX (0,5 PIK)** oraz **IMMERGAS (0,5 PIK)** z wybranym asortymentem, a od 01.06.2026 **SANIT (1 PIK)**.

Już wcześniej, w pierwszym kwartale, w programie pojawiły się: **FOX (1 PIK)**, **EUROSTER (0,5 PIK)**, **SCHELL (0,5 PIK)**.

## Zmiany w dotychczasowych akcjach

Z programu wycofały się marki **FLOWAIR** i **KESSEL**.

Niektóre marki zmieniły zasady przyznawania punktów:

- marka **WOLF** zmieniła punktację z 1 PIK na 0,5 PIK,
- **DE DIETRICH** ograniczył akcję tylko do kotłów i pakietów z kotłami Neodens z Oferty Specjalnej oraz propanowych pomp ciepła ALEZIO M R290.

## Specjalne akcje PIK

Od 1 kwietnia wystartowały także akcje specjalne, które pozwalają zdobyć więcej PIKów za wybrane produkty.



## CONCEPT BY SANHA

System ze stali węglowej od concept by SANHA®-Therm to rozwiązanie cenione za trwałość i niezawodność.

Kupując rury i złączki concept by SANHA®-Therm ze stali węglowej z serii 24000 i 28000, zbierasz 2 PIK zamiast 1,5 PIK.

**Akcja obowiązuje od 01.04.2026 do 30.09.2026.**



## TECE

Do końca września br. kupując stelaże TECE base Plus w hurtowniach Grupy Instal-Konsorcjum, otrzymujesz aż 1,5 PIK w Programie PARTNER ik.pl za każde wydane na nie 100 PLN.

**Akcja obowiązuje od 01.04.2026 do 30.09.2026.**



## IMI HEIMEIER

W ramach promocji wybrane zestawy IMI HEIMEIER Multilux 4 objęte są zwiększoną punktacją w Programie PARTNER ik.pl.

**Akcja obowiązuje od 01.04.2026 do 30.06.2026.**

Teraz zyskujesz 1,5 PIK zamiast 0,5 PIK!

- 859690-27.800 - Multilux 4 - zestaw z głowicą HALO, biały,
- 859690-28.800 - Multilux 4 - zestaw z głowicą HALO, chrom,
- 859690-27.000 - Multilux 4 - zestaw z głowicą DX, biały.

PARTNER

ik.pl

ik.pl

MM  
CARS  
GROUP

# Peugeot e-Partner **ELEKTRYK** **W CENIE DIESLA**



Już od **79 900 zł netto**  
lub leasing  
od **101,8%** dla firm

Do **4 lat** przedłużonej ochrony **PRO CARE**

**Bartosz BEM**

Senior Key Account Manager

+48 696208142

b.bem@mmcars.pl

# PARTNER

## ik.pl

### 2026



Akcje **PIK** w programie

**PARTNER ik.pl**

od 01.04.2026

do 31.03.2027



Za każde 100 zł netto wydane na zakup produktów poniższych marek otrzymujesz punkty PIK o wartości jak poniżej:

Na przykład:

$$1 \text{ pik} = \text{1 zł} = 1\%$$

punkty **PIK**

concept

QIK

viteco

1,5

punkty **PIK**

aeroVac

aeroVent

AGAflex

APATOR

AURATON

AUX

Beretta

BISAN

BIMETERS

CALEFFI

ENGO

ESBE

FERRO

fitting

FOX

gazex

GIACOMINI

HEATPEX

HEXONIC

Honeywell Home

Ideal Standard

instalprojekt

joule

K-FLEX

KOTAR

LOWARA

ALPINE

PERFEXIM

PURMO

RICOM ENERGY

ROTHENBERGER

RUMET

SALUS

SANIT

SIGMA-Li

SPIROTECH

TECE

termet

Unipak

VALVEX

wilo

womix

LOWARA: pompy Ecocirc: S, M, L, XL i PRO • PURMO: grzejniki: dekoracyjne Arran, Faro H, Faro V, Kos H, Kos V, Paros V, Tinos H Flex, Vertical; kolumnowe Delta; płytowe z płaską płytą czołową Plan i Ramo, klimakonwektor Vido S2, Ulow-E • SANIT: obowiązuje od 01.06.2026 • TERMET: kotły kondensacyjne ECOCONDENS NEX i INTEGRA COMFORT • WILLO: popularne pompy Wilo

punkty **PIK**

AFRISO

arco

ARISTON

BIAWAR

BOSCH

comap

Danfoss

De Dietrich

ELEKTROMET

EUROSTER

flamco

Galmef

GAVIA

Gorgiel

GRUNDFOS

IMI Heimeier

Hewalex

IMMERGAS

Jeremias

KERMI

kfa armatura

magnaplast

niczuk

IMI Pneumatex

RIDGID

SANHA

Saunier Duval

SHELL

SUPRON3

STIEBEL ELTRON

IMI TA

TERMA

termoteknik

Vaillant

Venture Industries

viega

WATTS

WOLF

ARISTON: kotły i pompy ciepła • DANFOSS: z wyłączeniem węzłów cieplnych z grupy PL32 i PL33 • DE DIETRICH: kotły Neodens i pompy ciepła Alezio M R290 • FLAMCO: z wyłączeniem stacji mieszkaniowych, węzłów i opomiarowania • IMMERGAS: kotły kondensacyjne serii VICTRIX EXTRA (oraz zestawy), VICTRIX ZEUS, VICTRIX ZEUS SUPERIOR, HERCULES, VICTRIX PRO; pompy ciepła do c.o. i zestawy z pompami (z wyłączeniem pomp ciepła do c.w.u.), hybrydowe pompy ciepła • MAGNAPLAST: kanalizacja wewnętrzna HT

Odwiedź naszą platformę programu Partner IK.PL



partner.ik.pl